



MONITORUL OFICIAL

AL

ROMÂNIEI

Anul 174 (XVIII) — Nr. 876

PARTEA I
LEGI, DECRETE, HOTĂRĂRI ȘI ALTE ACTE

Joi, 26 octombrie 2006

SUMAR

<u>Nr.</u>	<u>Pagina</u>
HOTĂRĂRI ALE GUVERNULUI ROMÂNIEI	
1.391. — Hotărâre pentru aprobarea Regulamentului de aplicare a Ordonanței de urgență a Guvernului nr. 195/2002 privind circulația pe drumurile publice	1–80

HOTĂRĂRI ALE GUVERNULUI ROMÂNIEI

GUVERNUL ROMÂNIEI

HOTĂRÂRE

pentru aprobarea Regulamentului de aplicare a Ordonanței de urgență a Guvernului nr. 195/2002 privind circulația pe drumurile publice

În temeiul art. 108 din Constituția României, republicată, și al art. 135 din Ordonanța de urgență a Guvernului nr. 195/2002 privind circulația pe drumurile publice, republicată, cu modificările și completările ulterioare,

Guvernul României adoptă prezenta hotărâre.

Art. 1. — Se aprobă Regulamentul de aplicare a Ordonanței de urgență a Guvernului nr. 195/2002 privind circulația pe drumurile publice, republicată în Monitorul Oficial al României, Partea I, nr. 670 din 3 august 2006, cu modificările și completările ulterioare, prevăzut în anexa nr. 1.

Art. 2. — Anexa la Ordonanța de urgență a Guvernului nr. 195/2002, republicată, cu modificările și completările ulterioare, se modifică și se înlocuiește cu anexa nr. 2 la prezenta hotărâre.

Art. 3. — Anexele nr. 1 și 2 fac parte integrantă din prezenta hotărâre.

Art. 4. — (1) Prezenta hotărâre intră în vigoare la data intrării în vigoare a Legii nr. 49/2006 pentru aprobarea Ordonanței de urgență a Guvernului nr. 195/2002 privind circulația pe drumurile publice.

(2) Pe aceeași dată Hotărârea Guvernului nr. 85/2003 pentru aprobarea Regulamentului de aplicare a Ordonanței de urgență a Guvernului nr. 195/2002 privind circulația pe drumurile publice, publicată în Monitorul Oficial al României, Partea I, nr. 58 din 31 ianuarie 2003, cu modificările și completările ulterioare, se abrogă.

PRIM-MINISTRU
CĂLIN POPESCU-TĂRICEANU

Contrasemnează:

p. Ministrul administrației și internelor,
Anghel Andreescu,

secretar de stat

p. Ministrul transporturilor, construcțiilor și turismului,

Constantin Dascălu,

secretar de stat

p. Ministrul apărării,

Corneliu Dobrițoiu,

secretar de stat

Ministrul sănătății publice,

Gheorghe Eugen Nicolăescu

Ministrul finanțelor publice,

Sebastian Teodor Gheorghe Vlădescu

București, 4 octombrie 2006.

Nr. 1.391.

REGULAMENT

de aplicare a Ordonanței de urgență a Guvernului nr. 195/2002 privind circulația pe drumurile publice

CAPITOLUL I

Dispoziții generale

Art. 1. — Participanții la trafic sunt obligați să respecte regulile de circulație și semnificația mijloacelor de semnalizare rutieră, precum și celelalte dispoziții din prezentul regulament.

Art. 2. — În sensul prezentului regulament, termenii și expresiile de mai jos au următoarea semnificație:

1. *declivitate* — înclinarea unui drum pe o porțiune uniformă față de planul orizontal;

2. *viabilitatea drumului* — starea tehnică corespunzătoare a părții carosabile, constând în practicabilitatea permanentă a acesteia potrivit reglementărilor specifice sectorului de drum, lipsa obstacolelor și existența amenajărilor rutiere și a mijloacelor de semnalizare, care să asigure fluenta și siguranța circulației;

3. *cortegiul* — grup de persoane care se deplasează pe drumul public însoțind o ceremonie;

4. *grup organizat* — două sau mai multe persoane care au un conducător și se deplasează sau staționează pe drumurile publice în baza unei autorizații eliberate de administratorul drumului public cu avizul poliției rutiere;

5. *reținerea permisului de conducere, a certificatului de înmatriculare sau de înregistrare ori a dovezii înlocuitoare a acestora* — măsură tehnico-administrativă dispusă de poliția rutieră constând în ridicarea documentului din posesia unei persoane și păstrarea lui la sediul poliției rutiere până la soluționarea cauzei care a determinat aplicarea acestei măsuri;

6. *retragerea permisului de conducere* — măsură tehnico-administrativă dispusă de poliția rutieră în baza unui certificat medico-legal prin care titularul a fost declarat inapt medical, constând în reținerea documentului și interzicerea dreptului de a conduce autovehicule sau tramvaie;

7. *retragerea certificatului de înmatriculare* — măsură tehnico-administrativă dispusă de poliția rutieră constând în reținerea documentului și interzicerea dreptului de a pune în mișcare pe drumurile publice vehiculul respectiv;

8. *retragerea plăcuțelor cu numărul de înmatriculare sau de înregistrare* — măsură tehnico-administrativă dispusă de poliția rutieră constând în demontarea plăcuțelor de pe vehicul și păstrarea lor la sediul poliției rutiere până la încetarea cauzelor care au dus la aplicarea acestei măsuri;

9. *șeful serviciului poliției rutiere* — ofițerul de poliție rutieră care îndeplinește atribuțiile funcției de șef al serviciului poliției rutiere din structura unui inspectorat județean de poliție sau al Brigăzii de Poliție Rutieră din cadrul Direcției Generale de Poliție a Municipiului București;

10. *urgență* — situația de criză sau de pericol potențial major care necesită deplasarea imediată pentru prevenirea producerii unor evenimente cu consecințe negative, pentru salvarea de vieți omenești sau a integrității unor bunuri ori pentru limitarea afectării mediului înconjurător.

Art. 3. — (1) Administratorul drumului public este obligat să asigure viabilitatea acestuia.

(2) În scopul desfășurării în condiții de siguranță a circulației pe drumurile publice, administratorul drumului public trebuie să realizeze amenajări rutiere pentru a determina participanții la trafic să respecte semnificația semnalizării rutiere.

(3) Administratorul drumului public este obligat să instaleze, la intrarea și la ieșirea din localitate, indicatoare cu aceste semnificații.

(4) Proprietarul sau administratorul drumului de utilitate privată, deschis circulației publice, este obligat să instaleze la intrarea pe acesta indicatoare de reglementare și panouri adiționale cu intervalul de timp în care este permis accesul vehiculelor și pietonilor.

(5) La intrarea pe un drum care nu este deschis circulației publice, proprietarul sau administratorul acestuia este obligat să instaleze, în loc vizibil, indicator cu semnificația „Accesul interzis” și panou cu inscripția „Drum închis circulației publice”.

Art. 4. — (1) Închiderea sau crearea de restricții pentru circulația vehiculelor ori a pietonilor pe drumurile publice se poate face numai

pentru limitarea intensității traficului, pentru protecția unor sectoare de drum sau pentru executarea unor lucrări, în condițiile stabilite de lege.

(2) În cazul unor evenimente rutiere sau în situația în care siguranța traficului rutier este periclitată datorită unor fenomene naturale, poliția rutieră sau administratorul drumului public, cu avizul poliției rutiere, poate dispune restricții temporare de circulație, informând participanții la trafic cu privire la interdicție, durata acesteia și rutele ocolitoare de deplasare.

Art. 5. — (1) Administratorul drumului public este obligat să ia măsuri de înlăturare imediată a cauzelor evenimentelor rutiere datorate configurației, stării sau dotării tehnice necorespunzătoare a acestuia.

(2) În cazul producerii unor evenimente rutiere, administratorul drumului public este obligat să îl curețe, să înlătore obstacolele aflate pe partea carosabilă și să readucă drumul la starea inițială.

Art. 6. — (1) Traseele pe care se efectuează servicii regulate de transport public local de călători, cu excepția celor care efectuează transport în regim de taxi, se stabilesc de către autoritățile administrației publice locale.

(2) Stațiile mijloacelor de transport public de persoane, inclusiv locurile de așteptare a clienților pentru transportul în regim de taxi, se stabilesc de către autoritățile administrației publice locale, cu avizul poliției rutiere.

(3) Pe drumurile din afara localităților administratorul drumului public este obligat să amenajeze alveole pentru stațiile mijloacelor de transport public de persoane.

(4) Administratorul drumului public este obligat să delimiteze stațiile mijloacelor de transport public de persoane care nu sunt prevăzute cu alveole, prin aplicarea marcajului „Stație autobuz, troleibuz”.

(5) Pe sectoarele de drum cu risc sporit de accidente, de pe drumurile cu o lățime mai mare de 7 m, administratorul drumului public este obligat să amenajeze în zona de separare a sensurilor de circulație, pe trecerile pentru pietoni, refugii pentru aceștia, semnalizate corespunzător.

(6) Stațiile mijloacelor de transport public de persoane situate în apropierea intersecțiilor se amenajează la cel puțin 50 m înainte sau după acestea.

(7) Dacă în localități traseele mijloacelor de transport public de persoane traversează calea ferată la același nivel, în ambele părți înainte de trecere trebuie să existe stații de oprire la cel puțin 50 m de aceasta.

Art. 7. — (1) La intersecția unei căi ferate cu un drum public administratorul căii ferate este obligat să asigure planeitatea trecerii la nivel, iar împreună cu administratorul drumului public, să stabilească, să instaleze, cu acordul poliției rutiere, și să întrețină mijloacele de semnalizare a acesteia, potrivit competențelor.

(2) La trecerea la nivel cu calea ferată administratorul acesteia și cel al drumului public, împreună cu deținătorii terenurilor învecinate, sunt obligați să înlătore obstacolele și să interzică amplasarea de panouri, afișe, instalații, precum și construcții care ar diminua vizibilitatea din zona în care conducătorul de vehicul este obligat să se asigure.

(3) La intersecția unui drum public cu o cale ferată industrială, administratorul și/sau utilizatorul acesteia este obligat să asigure prezența unui agent de cale ferată pentru oprirea traficului de vehicule și pietoni până la trecerea vehiculului feroviar.

(4) Dacă la trecerea la nivel cu calea ferată fără bariere nu se pot asigura cerințele prevăzute la alin. (2), administratorul drumului public împreună cu cel al căii ferate, cu acordul poliției rutiere, iau măsuri, după caz, pentru:

a) instalarea de bariere manuale sau dispozitive automate, în ordinea urgenței stabilite de aceste autorități;

b) desființarea trecerii cu devierea circulației rutiere pe altă trecere la nivel cu calea ferată învecinată, cu vizibilitate asigurată sau prevăzută cu barieră manuală;

c) separarea fluxurilor de circulație rutieră, respectiv feroviară, prin construirea unor pasaje subterane sau supraterane.

Art. 8. — (1) Lucrările în zona drumului public se execută, în condițiile stabilite prin autorizație, de administratorul drumului ori al căii ferate, cu avizul poliției rutiere.

(2) Executantul de lucrări în zona drumului public este obligat să realizeze amenajările rutiere aprobate în proiect, pentru a permite circulația în siguranță a participanților la trafic.

(3) Când lucrările se efectuează pe trotuar și împiedică circulația pe acesta, executantul lucrărilor este obligat să construiască pasaje pentru pietoni, separate de partea carosabilă și protejate corespunzător.

(4) Executantul lucrărilor este obligat ca, la terminarea acestora, să aducă drumul la starea inițială sau la cea stabilită prin proiect.

(5) Administratorul drumului public sau al căii ferate este obligat să verifice și să recepționeze lucrările executate în zona drumului public numai dacă acestea corespund normelor de calitate prevăzute de lege și avizelor obținute anterior începerii lucrărilor.

CAPITOLUL II

Vehiculele

SECȚIUNEA 1

Starea tehnică a vehiculelor și controlul acestora

Art. 9. — (1) Până la înmatriculare sau înregistrare, vehiculele pot circula pe drumurile publice, fără inspecție tehnică, în baza unei autorizații provizorii pentru circulație, eliberată de autoritatea competentă, dacă îndeplinesc normele tehnice privind siguranța circulației rutiere.

(2) Se inspectează din punct de vedere tehnic, înainte de a fi repuse în circulație, autovehiculele, tramvaiele sau remorcile cărora le-au fost efectuate reparații în urma unor evenimente care au produs avarii grave la mecanismul de direcție, instalația de frânare sau la structura de rezistență a caroseriei ori a șasiului.

§ 1. Condițiile minime de iluminare, semnalizare luminoasă și avertizare sonoră pe care trebuie să le îndeplinească autovehiculele, tramvaiele, remorcile, tractoarele folosite în exploatarea agricolă și forestiere și vehiculele pentru efectuarea de servicii sau lucrări

Art. 10. — Autovehiculele, tractoarele folosite în exploatarea agricolă și forestiere și vehiculele pentru efectuarea de servicii sau lucrări, tramvaiele și remorcile trebuie să fie dotate, prin construcție, cu instalații de iluminare, semnalizare luminoasă și avertizare sonoră, omologate, care să corespundă condițiilor tehnice stabilite de autoritatea competentă.

Art. 11. — Autovehiculele destinate exclusiv transportului copiilor trebuie să aibă montat pe caroserie, în față și în spate, indicatorul „Copii!”.

Art. 12. — Autovehiculele care depășesc masa și/sau gabaritul trebuie echipate cu următoarele dispozitive suplimentare de semnalizare:

a) o plăcuță de identificare fluorescent-reflectorizantă, având fondul alb și chenarul roșu, montată la partea din stânga față;

b) marcaje fluorescent-reflectorizante aplicate la partea din spate a autovehiculului sau încărcăturii, cât mai aproape de marginile laterale, formate din benzi alternante albe și roșii, descendente către exterior, dacă lățimea autovehiculului depășește 2,5 m;

c) unul sau mai multe dispozitive speciale de avertizare luminoasă de culoare galbenă, montate astfel încât lumina emisă de acestea să fie vizibilă din față, din spate și din ambele părți laterale, precum și dispozitive fluorescent-reflectorizante de culoare galbenă montate pe părțile laterale la distanță de 1,5 m între ele;

d) lumini montate pe părțile laterale ale încărcăturii ori vehiculului care depășește lățimea de 2,5 m, care trebuie să funcționeze concomitent cu luminile de poziție, precum și un dispozitiv fluorescent-reflectorizant.

Art. 13. — Se interzice montarea la autovehicul, tractor folosit în exploatarea agricolă și forestiere și vehicul pentru efectuarea de servicii sau lucrări, tramvai ori remorcă a luminilor de altă culoare sau intensitate, a altor lumini, dispozitive ori accesorii de avertizare decât cele omologate.

§ 2. Condițiile tehnice minime pe care trebuie să le îndeplinească bicicletele, mopedele, vehiculele cu tracțiune animală și cele trase sau împinse cu mâna

Art. 14. — În circulația pe drumurile publice bicicleta trebuie să fie:

- prevăzută cu dispozitiv de frânare eficace;
- prevăzută cu un sistem adecvat, funcțional, de direcție;
- dotată cu sistem de avertizare sonoră; se interzic echiparea și folosirea sistemelor de avertizare sonoră specifice autovehiculelor;

d) echipată în față cu lumină de culoare albă sau galbenă, iar în spate cu lumină de culoare roșie și cu cel puțin un dispozitiv fluorescent-reflectorizant, vizibil, de aceeași culoare;

e) echipată cu elemente sau dispozitive care, în mișcare, formează un cerc continuu, fluorescent-reflectorizante de culoare portocalie fixate pe spițele roților.

Art. 15. — Remorca atașată unei biciclete trebuie să fie echipată, în partea din spate, cu un dispozitiv fluorescent-reflectorizant de culoare roșie, iar dacă lumina din spate a bicicletei este obturată de remorcă, aceasta trebuie să fie echipată și cu o lumină de culoare roșie.

Art. 16. — (1) În circulația pe drumurile publice mopedul trebuie să fie echipat cu:

- instalație de frânare eficace;
- sistem de avertizare sonoră;
- instalație de evacuare a gazelor de ardere care să respecte normele de poluare fonică și de protecție a mediului;

d) lumină de culoare albă în față, respectiv lumină și dispozitiv fluorescent-reflectorizant de culoare roșie în spate;

e) lumini de culoare galbenă pentru semnalizarea schimbării direcției de mers, în față și în spate;

f) plăcuța cu numărul de înregistrare, amplasată la partea din spate a mopedului fără a obtura vizibilitatea sistemului de iluminare și semnalizare.

(2) Se interzice montarea la moped a luminilor de altă culoare sau intensitate, a altor lumini, dispozitive ori accesorii de avertizare decât cele omologate.

Art. 17. — (1) Vehiculul cu tracțiune animală trebuie să fie dotat în față cu două dispozitive fluorescent-reflectorizante de culoare albă, iar în spate, cu două dispozitive fluorescent-reflectorizante de culoare roșie, omologate, montate cât mai aproape de marginile exterioare ale vehiculului.

(2) Plăcuțele cu numărul de înregistrare se amplasează în locuri unde se asigură permanent vizibilitatea acestora, una pe partea stângă și una la partea din spate a vehiculului.

(3) Atunci când plouă torențial, ninge abundent sau este ceață densă ori în alte condiții meteorologice care reduc vizibilitatea, precum și pe timpul nopții vehiculul cu tracțiune animală trebuie să fie dotat în plus, în partea laterală stângă, cu cel puțin o lumină de culoare albă sau galbenă, situată mai sus de nivelul roților.

(4) Mijloacele de semnalizare prevăzute la alin. (1), precum și dispozitivul care asigură lumina de culoare albă sau galbenă conform prevederilor alin. (3) trebuie menținute curate și intacte, iar vizibilitatea lor să nu fie obturată de elementele constructive ale vehiculului sau de încărcătura transportată.

(5) Conducătorul vehiculului cu tracțiune animală trebuie să aplice pe harnașamentul animalului trăgător materiale reflectorizante pentru ca acesta să fie observat cu ușurință de către ceilalți participanți la trafic.

Art. 18. — Vehiculul tras sau împins cu mâna trebuie să fie prevăzută, în față și în spate, cu câte un dispozitiv fluorescent-reflectorizant omologat, de culoare albă, respectiv roșie.

SECȚIUNEA a 2-a

Înmatricularea și înregistrarea vehiculelor

§ 1. Înmatricularea și înregistrarea vehiculelor

Art. 19. — Autoritățile competente pentru înmatricularea și radierea autovehiculelor și remorcilor sunt serviciile publice comunitare regim permise de conducere și înmatriculare a vehiculelor, sub coordonarea Direcției regim permise de conducere și înmatriculare a vehiculelor.

Art. 20. — (1) La înmatriculare, autovehiculului sau remorcii i se atribuie plăcuțe cu numărul de înmatriculare și se eliberează certificatul de înmatriculare.

(2) Plăcuțele cu numărul de înmatriculare trebuie să aibă fondul reflectorizant de culoare albă și literele și cifrele, în relief, de culoare neagră, albastră sau roșie.

(3) În certificatul de înmatriculare se înscriu, obligatoriu, numărul de înmatriculare atribuit, precum și numărul de identificare al autovehiculului sau remorcii.

Art. 21. — (1) Autovehiculul, tramvaiul, remorca sau mopedul ce nu poate fi identificat din cauza lipsei, alterării sau distrugerii elementelor de identificare poansonate sau ștanțate de constructor, precum și autovehiculul sau remorca asamblate din piese ce nu pot fi identificate sau cele pentru care nu se poate stabili identitatea unuia sau mai multor deținători ori proprietari succesivi nu pot fi omologate în vederea admiterii în circulația pe drumurile publice. Se exceptează autovehiculul și remorca pentru care poliția poate stabili proveniența legală a acestora.

(2) Autovehiculele și remorcile reclamate ca fiind furate în România sau în străinătate și date în urmărire de Inspectoratul General al Poliției Române nu se înmatriculează.

(3) Fac excepție de la prevederile alin. (2) autovehiculele și remorcile pentru care organul de urmărire penală a emis o dispoziție prin care se permite înmatricularea până la finalizarea cercetărilor, caz în care în certificatul de înmatriculare și în cartea de identitate a vehiculului se înscrie mențiunea „Autovehicul declarat furat din (țară) la data de”.

(4) Circulația vehiculelor prevăzute la alin. (3) este permisă doar pe teritoriul României.

Art. 22. — La înregistrare, vehiculelor li se atribuie plăcuțe cu un singur număr de înregistrare, care trebuie să aibă:

a) fondul reflectorizant de culoare galbenă, iar literele și cifrele, în relief, de culoare neagră, pentru vehiculele înregistrate la consiliile locale;
b) fondul reflectorizant de culoare albă, iar literele și cifrele, în relief, de culoare neagră, pentru autovehiculele care se înregistrează la Ministerul Apărării, Ministerul Administrației și Internelor sau, după caz, la Serviciul Român de Informații.

§ 2. Numerele de înmatriculare sau de înregistrare, cele provizorii și de probe ale autovehiculelor sau tramvaielor

Art. 23. — (1) La înmatriculare, fiecărui autovehicul și fiecărei remorci li se atribuie câte un număr de înmatriculare compus din indicativul județului sau al municipiului București, numărul de ordine, format din cifre arabe, și o combinație de trei litere cu caractere latine majuscule.

(2) Numerele de înmatriculare ale autovehiculelor și remorcilor aparținând misiunilor diplomatice, oficiilor consulare și membrilor acestora, precum și altor organizații și persoane străine cu statut diplomatic, care își desfășoară activitatea în România, sunt compuse din indicativul CD, CO sau TC, după caz, și numărul de ordine.

(3) În cazul numărului de înmatriculare temporară, la indicativul județului sau al municipiului București și numărul de ordine se adaugă luna și anul în care expiră valabilitatea înmatriculării.

(4) La autorizarea provizorie a circulației autovehiculului sau remorcii se atribuie un număr compus din indicativul județului sau al municipiului București și numărul de ordine.

(5) La înmatricularea pentru probe a autovehiculului sau a remorcii se atribuie un număr compus din indicativul județului sau al municipiului București, numărul de ordine și înscrisul „PROBE”.

(6) La data înmatriculării, înregistrării sau autorizării pentru circulație se eliberează și plăcuțele cu numărul atribuit.

Art. 24. — (1) Numerele de înmatriculare se atribuie la rând, în ordine crescătoare.

(2) La înmatriculare, proprietarul vehiculului poate solicita, cu plata tarifelor în vigoare, atribuirea unei combinații preferențiale a numărului de înmatriculare.

(3) Nu pot fi atribuite combinațiile de litere care pot avea o semnificație obscenă sau cele care pot conduce la asocierea cu denumirile unor autorități publice, dacă acestea solicită în scris autorității emitente restricționarea atribuirii unei anumite combinații a numărului de înmatriculare. Persoanele care dețin deja vehicule înmatriculate cu numere restricționate ulterior pot utiliza în continuare numerele în cauză, dar numai până la înstrăinarea vehiculului.

(4) La transferul dreptului de proprietate asupra unui vehicul, numărul de înmatriculare și plăcuțele aferente se transferă automat fără plată noului proprietar, dacă acesta are domiciliul sau sediul în același județ cu fostul proprietar și dacă fostul proprietar nu a optat pentru păstrarea combinației numărului de înmatriculare respectiv. Noul proprietar poate solicita atribuirea unei combinații preferențiale a numărului de înmatriculare, cu plata tarifelor în vigoare.

Art. 25. — (1) Numărul de înregistrare al vehiculelor înregistrate la consiliile locale se compune din denumirea localității și denumirea abreviată a județului, scrise cu litere cu caractere latine majuscule, precum și dintr-un număr de ordine, format din cifre arabe.

(2) Numărul de înregistrare al autovehiculelor înregistrate la Ministerul Apărării, Ministerul Administrației și Internelor și, după caz, la Serviciul Român de Informații se compune din abrevierea denumirii instituției, scrisă cu litere cu caractere latine majuscule, precum și dintr-un număr de ordine, format din cifre arabe.

Art. 26. — (1) Proprietarul sau deținătorul legal trebuie să fixeze plăcuțele cu numărul de înmatriculare ori de înregistrare în locurile special destinate, la partea din față și din spate a autovehiculului sau tramvaiului, după caz, iar la motocicletă și la remorcă, numai la partea din spate.

(2) Se interzice circulația pe drumurile publice a vehiculelor care nu au montate plăcuțele cu numărul de înmatriculare sau, după caz, de înregistrare, în locurile stabilite.

SECȚIUNEA a 3-a

Obligațiile proprietarilor sau deținătorilor de vehicule

Art. 27. — (1) Proprietarul de autovehicul sau remorcă, cu domiciliul, sediul ori reședința în România, este obligat:

a) să declare autorității emitente pierderea, furtul sau distrugerea certificatului de înmatriculare, în cel mult 48 de ore de la constatare;

b) să depună imediat la autoritatea emitentă originalul certificatului de înmatriculare, dacă, după obținerea duplicatului, a reintrat în posesia acestuia.

(2) Persoanele juridice deținătoare de vehicule au, pe lângă cele prevăzute la alin. (1), și următoarele obligații:

a) să verifice starea tehnică a vehiculelor, să facă mențiuni despre aceasta în foaia de parcurs sau ordinul de serviciu și să nu permită ieșirea în circulație a celor care nu îndeplinesc condițiile tehnice;

b) să elibereze foaie de parcurs sau ordin de serviciu pentru vehiculele care se deplasează în cursă;

c) să nu permită conducerea vehiculului de către persoane care nu posedă permis de conducere corespunzător sau atestat profesional;

d) să nu permită conducătorilor de vehicule să plece în cursă sub influența băuturilor alcoolice, a substanțelor ori produselor stupefiante sau a medicamentelor cu efecte similare acestora ori într-o stare accentuată de oboseală;

e) să țină seama de observațiile făcute de polițiști sau de conducătorii de vehicule în foaia de parcurs;

f) să anunțe imediat poliția despre orice accident de circulație în care sunt implicați conducătorii de vehicule proprii care nu posedă documente de constatare a acestuia;

g) să verifice respectarea timpilor de repaus și de odihnă, precum și a regimului legal de viteză, prin citirea înregistrărilor aparatelor de control al timpilor de odihnă și al vitezei de deplasare;

h) să verifice existența autorizației speciale de transport și respectarea condițiilor înscrise în aceasta.

Art. 28. — (1) Deținătorii de vehicule pot monta pe acestea sisteme sonore antifurt.

(2) Durata semnalului emis de sistemul prevăzut la alin. (1) nu trebuie să fie mai mare de un minut, iar intensitatea acestuia nu trebuie să depășească pragul fonic prevăzut în reglementările legale în vigoare.

(3) Se interzice montarea pe vehicule a sistemelor sonore antifurt care se declanșează la trecerea, în imediata apropiere, a altui vehicul.

CAPITOLUL III

Permisul de conducere

Art. 29. — (1) De la data aderării României la Uniunea Europeană, pentru a fi înscris la o unitate autorizată în vederea pregătirii teoretice și practice pentru obținerea permisului de conducere, solicitantul trebuie să facă dovada că este apt din punct de vedere psihologic.

(2) Înainte de a urma cursurile practice de învățare a conducerii unui vehicul pe drumurile publice, solicitantul trebuie să facă dovada pregătirii teoretice, într-o unitate autorizată, în vederea obținerii permisului de conducere.

(3) Pregătirea practică a persoanei prevăzute la alin. (2), în vederea obținerii permisului de conducere valabil pentru oricare dintre categoriile A, B, BE și subcategoriile A1 și B1, se poate efectua și de către un instructor auto atestat în condițiile legii, care a încheiat un contract cu unitatea autorizată în care solicitantul a efectuat pregătirea teoretică.

(4) Pot efectua cursurile practice de învățare a conducerii unui vehicul pe drumurile publice și persoanele care nu au încă vârsta minimă prevăzută de lege pentru categoria sau subcategoria din care face parte vehiculul respectiv, dar nu cu mai mult de 3 luni înainte de împlinirea acestuia.

Art. 30. — Permisul de conducere se eliberează pentru una sau mai multe dintre următoarele categorii și subcategorii de vehicule:

a) CATEGORIA A: motocicletă cu sau fără ataș;

b) CATEGORIA B:

1. autovehiculul a cărui masă totală maximă autorizată nu depășește 3.500 kg și al cărui număr de locuri pe scaune, în afara conducătorului, nu este mai mare de 8;

2. ansamblul format dintr-un autovehicul trăgător din categoria B și o remorcă a cărei masă totală maximă autorizată nu depășește 750 kg;

3. ansamblul de vehicule a cărui masă totală maximă autorizată nu depășește 3.500 kg, format dintr-un autovehicul trăgător din categoria B și o remorcă, a cărei masă totală maximă autorizată nu depășește masa proprie a autovehiculului trăgător;

c) CATEGORIA BE: ansamblul format dintr-un autovehicul trăgător din categoria B și o remorcă a cărei masă totală maximă autorizată depășește 750 kg, iar masa totală maximă autorizată a întregului ansamblu depășește 3.500 kg;

d) CATEGORIA C:

1. autovehiculul, altul decât cel din categoria D, a cărui masă totală maximă autorizată este mai mare de 3.500 kg;

2. ansamblul format dintr-un autovehicul din categoria C și o remorcă a cărei masă totală maximă autorizată nu depășește 750 kg;

e) CATEGORIA CE: ansamblul de vehicule constând dintr-un autovehicul trăgător din categoria C și o remorcă a cărei masă totală maximă autorizată este mai mare de 750 kg;

f) CATEGORIA D: autovehiculul destinat transportului de persoane având mai mult de 8 locuri pe scaune, în afara locului conducătorului. Autovehiculului din această categorie i se poate atașa o remorcă a cărei masă totală maximă autorizată nu depășește 750 kg;

g) CATEGORIA DE: ansamblul de vehicule constând dintr-un autovehicul trăgător din categoria D și o remorcă a cărei masă totală maximă autorizată este mai mare de 750 kg. Remorca nu trebuie să fie destinată transportului de persoane;

h) CATEGORIA Tr: tractor, mașini și utilaje autopropulsate agricole, forestiere sau pentru lucrări;

i) CATEGORIA Tb: troleibuz;

j) CATEGORIA Tv: tramvai;

k) SUBCATEGORIA A1: motocicletă cu o capacitate care nu depășește 125 cm³ și o putere care nu depășește 11 kW;

l) SUBCATEGORIA B1: autovehiculul cu trei sau patru roți având masa proprie peste 400 kg, dar nu mai mare de 550 kg, și echipat cu un motor cu ardere internă cu capacitate cilindrică mai mare de 45 cm³ sau cu orice alt motor cu o putere echivalentă ori cu viteza prin construcție mai mare de 50 km/h;

m) SUBCATEGORIA C1: autovehiculul, altul decât cel din categoria D, a cărui masă totală maximă autorizată este de peste 3.500 kg, dar nu mai mare de 7.500 kg. Autovehiculului din această categorie i se poate atașa o remorcă a cărei masă totală maximă autorizată nu depășește 750 kg;

n) SUBCATEGORIA C1E: ansamblul de vehicule constând dintr-un autovehicul trăgător din subcategoria C1 și o remorcă a cărei masă totală maximă autorizată este mai mare de 750 kg, cu condiția ca masa totală maximă autorizată a ansamblului să nu depășească 12.000 kg, iar masa totală maximă autorizată a remorcii să nu depășească masa proprie a autovehiculului trăgător;

o) SUBCATEGORIA D1:

1. autovehiculul destinat transportului de persoane având cel puțin 9 locuri pe scaune, dar nu mai mult de 16, în afara locului conducătorului;

2. ansamblul de vehicule format dintr-un autovehicul trăgător din subcategoria D1 și o remorcă a cărei masă totală maximă autorizată nu depășește 750 kg;

p) SUBCATEGORIA D1E: ansamblul de vehicule constând dintr-un autovehicul trăgător din subcategoria D1 și o remorcă a cărei masă totală maximă autorizată este mai mare de 750 kg, cu condiția ca masa totală maximă autorizată a ansamblului să nu depășească 12.000 kg, iar masa totală maximă autorizată a remorcii să nu depășească masa proprie a autovehiculului trăgător. Remorca nu trebuie să fie destinată transportului de persoane.

Art. 31. — Traseele pe care se poate învăța conducerea unui autovehicul sau tramvai ori, după caz, se poate susține examenul pentru obținerea permisului de conducere se stabilesc de către poliția rutieră.

Art. 32. — (1) Autoritățile competente care examinează persoanele în vederea obținerii permisului de conducere sunt serviciile publice comunitare regim permise de conducere și înmatriculare a vehiculelor din cadrul instituției prefectului pe raza căreia candidații își au domiciliul sau reședința.

(2) Membrii misiunilor diplomatice, ai oficiilor consulare și ai reprezentanțelor internaționale acreditate în România se pot prezenta la

examen în vederea obținerii permisului de conducere în condițiile stabilite prin protocol de către Ministerul Administrației și Internelor și Ministerul Afacerilor Externe.

(3) Examinarea la probele teoretice și practice pentru obținerea permisului de conducere poate fi efectuată și în alte localități decât în municipiul reședință de județ în care candidații își au domiciliul sau reședința, în baza ordinului prefectului unității administrativ-teritoriale respective.

Art. 33. — (1) Persoana care solicită examinarea în vederea obținerii permisului de conducere trebuie să îndeplinească următoarele condiții:

a) să aibă vârsta de cel puțin 16 ani împliniți, pentru subcategoriile A1 și B1;

b) să aibă vârsta de cel puțin 18 ani împliniți, pentru categoriile A, B, BE, C1, C1E și Tr;

c) să aibă vârsta de cel puțin 21 de ani împliniți, pentru categoriile C, CE, D, DE, Tb și Tv, precum și pentru subcategoriile D1 și D1E;

d) să fie aptă din punct de vedere medical pentru conducerea autovehiculelor din categoriile și subcategoriile pentru care solicită examinarea;

e) să nu fi fost condamnată, prin hotărâre judecătorească rămasă definitivă, pentru o infracțiune la regimul circulației pe drumurile publice sau de omor, lovire ori vătămare cauzatoare de moarte, vătămare corporală gravă, tâlhărie sau de furt al unui autovehicul;

f) să facă dovada că îndeplinește condițiile prevăzute de art. 116 din Ordonanța de urgență a Guvernului nr. 195/2002, republicată, cu modificările și completările ulterioare, pentru prezentarea la examen în vederea obținerii unui nou permis de conducere, în cazul în care a fost condamnată printr-o hotărâre judecătorească definitivă, pentru una dintre infracțiunile prevăzute la lit. e);

g) să fie aptă din punct de vedere psihologic pentru a conduce autovehicule sau tramvaie pe drumurile publice.

(2) Condiția prevăzută la lit. g) a alin. (1) operează până la data aderării României la Uniunea Europeană.

Art. 34. — (1) Pentru programarea la examen în vederea obținerii permisului de conducere, dosarul personal al solicitantului trebuie să conțină următoarele documente:

a) cererea-tip, semnată de solicitant;

b) fișa de școlarizare în care se consemnează și avizul medicului „apt pentru conducerea vehiculelor” din categoria sau subcategoria pentru care se solicită examinarea. Fișa medicală se păstrează la unitatea autorizată care a pregătit candidatul;

c) certificatul de cazier judiciar;

d) copia actului de identitate;

e) chitanțele de plată a taxelor aferente obținerii permisului de conducere.

(2) Programarea la primul examen a candidaților pentru obținerea permisului de conducere se efectuează de către unitățile autorizate la care aceștia au urmat cursurile de pregătire teoretică și practică.

(3) Titularul unui permis de conducere care solicită obținerea de noi categorii sau subcategorii trebuie să depună la dosarul de examinare, pe lângă documentele prevăzute la alin. (1), și o copie a permisului de conducere.

(4) Cetățeanul român cu domiciliul în străinătate care solicită obținerea permisului de conducere trebuie să depună la dosarul de examinare, pe lângă documentele prevăzute la alin. (1), o declarație autentificată la notarul public din care să rezulte că nu mai posedă un alt permis de conducere eliberat de o autoritate străină, dreptul de a conduce nu i-a fost suspendat ori anulat, precum și documente din care să rezulte că are o locuință deținută în proprietate sau închiriată în România.

Art. 35. — (1) Examenul pentru obținerea permisului de conducere constă în:

a) proba teoretică, de cunoaștere a reglementării circulației rutiere, a noțiunilor elementare de mecanică și a noțiunilor de prim ajutor. Examinarea la proba teoretică se poate face, în condițiile legii, în limba minorității naționale sau într-o limbă de circulație internațională, potrivit solicitării celui examinat;

b) proba practică de conducere a autovehiculului în traseu, corespunzătoare categoriei de permis solicitat, cu excepția categoriei A și subcategoriei A1, pentru care se verifică numai îndemânarea în conducere în poligoane special amenajate.

(2) Persoana cu handicap fizic poate susține examenul pentru obținerea permisului de conducere pentru categoriile A și/sau B dacă autovehiculul utilizat la examinare este adaptat infirmității acesteia.

(3) Examinarea candidaților care solicită obținerea permisului de conducere pentru mai multe categorii sau subcategorii se va efectua în zile diferite, pentru fiecare categorie sau subcategorie în parte.

Art. 36. — (1) Rezultatul examinării la proba teoretică și la proba practică se consemnează prin calificativul „admis” sau „respins”.

(2) Persoana declarată „admis” la proba teoretică, dar care nu se prezintă la proba practică de conducere a vehiculului în traseu într-un termen de cel mult un an de la data absolvirii cursurilor este declarată „respins”, urmând să efectueze un nou curs de pregătire.

(3) Persoana declarată „respins” se poate programa la un nou examen după cel puțin 15 zile de la data la care a fost declarată „respins”, dar nu mai târziu de un an de la absolvirea cursurilor, în caz contrar urmând să efectueze un nou curs de pregătire.

Art. 37. — Permisul de conducere se eliberează de către serviciile publice comunitare regim permise de conducere și înmatriculare a vehiculelor la care candidații au susținut examinarea, potrivit art. 32.

Art. 38. — (1) Posesorul permisului de conducere pentru categoria A are dreptul să conducă o motocicletă cu o putere care depășește 25 kW sau un raport putere/greutate care depășește 0,16 kW/kg ori o motocicletă cu ataș cu un raport putere/greutate care depășește 0,16 kW/kg, numai dacă are o experiență de minimum 2 ani pe o motocicletă cu specificații tehnice inferioare sau dacă persoana are 21 de ani și promovează un test specific de cunoștințe și comportament.

(2) Posesorul unui permis de conducere valabil numai pentru categoria Tr are dreptul să conducă și un ansamblu de vehicule format dintr-un tractor și una sau două remorci.

(3) Posesorul permisului de conducere valabil pentru una dintre categoriile B, C sau CE are dreptul să conducă și vehicule din categoria Tr.

(4) Posesorul unui permis de conducere valabil pentru categoriile D sau DE are dreptul să conducă și vehicule din categoria Tb — troleibuz.

Art. 39. — (1) Persoana care solicită examinarea în vederea obținerii permisului de conducere valabil pentru categoriile C sau D ori subcategoriile C1 sau D1 trebuie să fi obținut anterior dreptul de a conduce autovehicule din categoria B.

(2) Persoana care solicită examinarea în vederea obținerii permisului de conducere pentru categoriile BE, CE, DE ori subcategoriile C1E sau D1E trebuie să fi obținut anterior dreptul de a conduce autovehicule din categoriile B, C, D ori subcategoriile C1 sau D1, după caz.

Art. 40. — (1) Permisul de conducere valabil pentru o categorie dă dreptul de a conduce și autovehiculele din subcategoria pe care aceasta o include.

(2) Permisul de conducere valabil pentru categoriile CE sau DE este valabil și pentru conducerea ansamblului de vehicule din categoria BE, dacă titularul acestuia posedă și permis pentru categoria B.

(3) Permisul de conducere valabil pentru categoria CE este valabil și pentru categoria DE, dacă titularul acestuia posedă și permis pentru categoria D.

(4) Permisul de conducere valabil pentru subcategoria C1E este valabil și pentru subcategoria D1E, dacă titularul are vârsta de cel puțin 21 de ani.

(5) Permisul de conducere pentru subcategoriile D1 sau D1E este valabil și pentru conducerea vehiculelor din subcategoriile C1 sau, respectiv, C1E.

Art. 41. — (1) Autovehiculele destinate învățării conducerii, cu excepția motocicletelor, vor fi dotate cu dublă comandă pentru frână și ambreiaj.

(2) Autovehiculele prevăzute la alin. (1) vor fi echipate cu o casetă având inscripția „Școala”, cu dimensiunile și caracteristicile prevăzute în actele normative în vigoare. Fac excepție autobuzele, troleibuzele și tramvaiele, care vor avea inscripția „Școala” aplicată pe părțile laterale, în față și în spate.

Art. 42. — Permisul de conducere eliberat de o autoritate străină se preschimbă, în condițiile legii, de către serviciul public comunitar regim permise de conducere și înmatriculare a vehiculelor din cadrul instituției prefectului pe raza căreia titularul are domiciliul sau, în cazul cetățenilor străini și al cetățenilor români cu domiciliul în străinătate, reședința.

Art. 43. — Titularul permisului de conducere trebuie să declare pierderea, furtul sau distrugerea acestui document autorității emitente, în cel mult 48 de ore de la constatare, și să solicite eliberarea unui nou permis de conducere.

Art. 44. — (1) Eliberarea unui nou permis de conducere se efectuează, în condițiile legii, în baza următoarelor documente:

- fișa deținătorului permisului de conducere;
- originalul și copia actului de identitate;
- dovada plății contravalorii permisului de conducere și a taxei de eliberare a acestui document;
- permisul de conducere a cărui preschimbare se solicită, în original, dacă acesta există;
- fișa medicală tip din care să rezulte că este apt pentru a conduce autovehicule sau tramvaie, dacă solicitarea preschimbării s-a făcut după expirarea valabilității administrative a permisului de conducere.

(2) Pe lângă documentele prevăzute la alin. (1) solicitantul trebuie să prezinte, în cazul schimbării numelui, documentul care atestă acest lucru, în original și copie.

(3) În situația cetățenilor români care au domiciliul în România și se află temporar în străinătate, eliberarea unui nou permis de conducere se poate face prin intermediul altei persoane, pe bază de procură specială, autentificată de misiunile diplomatice sau de oficiile consulare ale României ori, dacă a fost dată în fața autorităților străine, să îndeplinească condițiile de supralegalizare prevăzute de lege sau să aibă aplicată apostila „conform Convenției cu privire la suprimarea cerinței supralegalizării actelor oficiale străine, adoptată la Haga la 5 octombrie 1961, la care România a aderat prin Ordonanța Guvernului nr. 66/1999, aprobată prin Legea nr. 52/2000, cu modificările ulterioare”. Mandatarul va prezenta documentele prevăzute la alin. (1), în următoarele condiții:

- fișa deținătorului permisului de conducere trebuie să fie semnată de titularul permisului de conducere în fața unui funcționar diplomatic;
- actul care atestă starea de sănătate, precum și două fotografii de dată recentă ale titularului, din care una aplicată pe procura specială eliberată mandatarului, iar a doua pe fișa deținătorului permisului de conducere, trebuie să fie vizate de misiunea diplomatică;
- declarația pe proprie răspundere a titularului, dată în fața funcționarului diplomatic, din care să rezulte că nu mai deține un alt permis de conducere național cu excepția celui depus pentru preschimbare.

Art. 45. — Permisul de conducere al conducătorului auto decedat se predă de către persoana care îl deține, în termen de 30 de zile, autorității emitente.

CAPITOLUL IV

Semnalizarea rutieră

Art. 46. — (1) Semnificația, precum și dimensiunile mijloacelor de semnalizare rutieră, forma, simbolul, culoarea și condițiile de execuție, amplasarea, instalarea și aplicarea acestora se stabilesc în conformitate cu standardele în domeniu.

(2) Semnalizarea rutieră în tunele sau pe viaducte se asigură, se realizează și se întreține de către administratorul acestora.

SECȚIUNEA I

Semnalele luminoase

§ 1. Semnalele luminoase pentru dirijarea circulației vehiculelor

Art. 47. — (1) Semnalele luminoase sunt lumini albe sau colorate diferit, emise succesiv, continuu sau intermitent, de unul sau mai multe corpuri de iluminat care compun un semafor.

(2) După numărul corpurilor de iluminat, semafoarele sunt:

- cu un corp de iluminat, cu lumina intermitentă de avertizare;
- cu două corpuri de iluminat, pentru pietoni și bicicliști;
- cu trei corpuri de iluminat, pentru vehicule;
- cu patru sau mai multe corpuri de iluminat, pentru tramvaie.

(3) Semafoarele se montează în axul vertical al stâlpului sau pe consolă, pe portal ori suspendate pe cabluri, succesiunea culorilor lentilelor, de sus în jos, fiind următoarea:

- la semaforul cu trei culori ordinea semnalelor este: roșu, galben, verde;
- la semaforul cu două culori ordinea semnalelor este: roșu, verde;

c) la semaforul pentru tramvaie sunt dispuse trei pe orizontală la partea superioară și unul la partea inferioară, toate cu lumina albă.

Art. 48. — (1) Semafoarele care emit semnale luminoase pentru dirijarea circulației în intersecții se instalează obligatoriu înainte de intersecție, astfel încât să fie vizibile de la o distanță de cel puțin 50 m. Acestea pot fi repetate în mijlocul, deasupra ori de cealaltă parte a intersecției.

(2) Semnificația semnalelor luminoase pentru dirijarea circulației vehiculelor este valabilă pe întreaga lățime a părții carosabile deschise circulației conducătorilor cărora li se adresează. Pe drumurile cu două sau mai multe benzi pe sens, pentru direcții diferite, delimitate prin marcaje longitudinale, semafoarele se pot instala deasupra uneia sau unora dintre benzi, caz în care semnificația semnalelor luminoase se limitează la banda sau benzile astfel semnalizate.

Art. 49. — Pe lămpile de culoare roșie sau verde ale semafoarelor pot fi aplicate săgeți de culoare neagră care indică direcțiile de deplasare corespunzătoare acestora. În acest caz interdicția sau permisiunea de trecere impusă de semnalul luminos este limitată la direcția sau direcțiile indicate prin aceste săgeți. Aceeași semnificație o au și săgețile aplicate pe panourile adiționale ce însoțesc, la partea inferioară, semafoarele. Săgeata pentru mersul înainte are vârful în sus.

Art. 50. — (1) Semafoarele pentru tramvaie au forma de casetă cu patru corpuri de iluminat de culoare albă, dintre care trei sunt poziționate orizontal și unul sub cel din mijloc, însoțite de panouri cu semne adiționale.

(2) Semnalul de liberă trecere pentru tramvaie este dat de combinația luminoasă a lămpii inferioare cu una dintre cele trei lămpi situate la partea superioară pentru indicarea direcției.

(3) Semnalul de interdicere a trecerii tramvaiului este dat de iluminarea concomitentă a celor trei lumini din partea superioară a casetei.

Art. 51. — (1) Semnalul de culoare verde permite trecerea.

(2) Când semaforul este însoțit de una sau mai multe lămpi care emit lumina intermitentă de culoare verde sub forma uneia sau unor săgeți pe fond negru către dreapta, acestea permit trecerea numai în direcția indicată, oricare ar fi în acel moment semnalul în funcțiune al semaforului.

Art. 52. — (1) Semnalul de culoare roșie interzice trecerea.

(2) La semnalul de culoare roșie vehiculul trebuie oprit înaintea marcajului pentru oprire sau, după caz, pentru trecerea pietonilor, iar în lipsa acestuia, în dreptul semaforului. Dacă semaforul este instalat deasupra ori de cealaltă parte a intersecției, în lipsa marcajului pentru oprire sau pentru trecerea pietonilor, vehiculul trebuie oprit înainte de marginea părții carosabile a drumului ce urmează a fi intersectat.

(3) Atunci când semnalul de culoare roșie funcționează concomitent cu cel de culoare galbenă, acesta anunță apariția semnalului de culoare verde.

Art. 53. — (1) Când semnalul de culoare galbenă apare după semnalul de culoare verde, conducătorul vehiculului care se apropie de intersecție nu trebuie să treacă de locurile prevăzute la art. 52 alin. (2), cu excepția situației în care, la apariția semnalului, se află atât de aproape de acele locuri încât nu ar mai putea opri vehiculul în condiții de siguranță.

(2) Semnalul de culoare galbenă intermitent permite trecerea, conducătorul de vehicul fiind obligat să circule cu viteză redusă, să respecte semnificația semnalizării rutiere și a regulilor de circulație aplicabile în acel loc.

Art. 54. — În intersecții dirijarea circulației tramvaielor se poate realiza și prin semafoare având semnale luminoase de culoare albă, corelate cu semnalele luminoase pentru dirijarea circulației celorlalte vehicule.

Art. 55. — Semnalul luminos destinat numai dirijării circulației bicicletelor are în câmpul său imaginea unei biciclete de culoare roșie, respectiv verde pe fond negru. Aceeași destinație o are și semnalul luminos al unui semafor însoțit de un panou adițional pe care figurează o bicicletă.

Art. 56. — (1) Când deasupra benzilor de circulație sunt instalate dispozitive care emit semnale roșii și verzi, acestea sunt destinate semnalizării benzilor cu circulație reversibilă. Semnalul roșu, având forma a două bare încrucișate, interzice accesul vehiculelor pe banda deasupra

căreia se găsește, iar semnalul verde, de forma unei săgeți cu vârful în jos, permite intrarea vehiculelor și circulația pe acea bandă.

(2) Semnalul luminos intermediar care are forma unei sau unor săgeți de culoare galbenă ori albă cu vârful orientat către dreapta sau stânga jos anunță schimbarea semnalului verde, în cazul benzilor cu circulație reversibilă, ori faptul că banda deasupra căreia se află este pe punctul de a fi închisă circulației conducătorilor cărora li se adresează, aceștia fiind obligați să se deplaseze pe banda sau benzile indicate de săgeți.

Art. 57. — Conducătorul vehiculului care intră într-o intersecție la culoarea verde a semaforului este obligat să respecte și semnificația indicatoarelor instalate în interiorul acesteia.

§ 2. Semnalele luminoase pentru pietoni

Art. 58. — (1) Semnalele luminoase pentru pietoni sunt de culoare verde și roșie. Acestea funcționează corelat cu semnalele pentru dirijarea circulației vehiculelor.

(2) Semnalul de culoare verde poate avea în câmpul său imaginea unui pieton în mers, iar cel roșu, imaginea unui pieton oprit.

(3) Semnalele luminoase pentru pietoni pot fi însoțite de semnale acustice pentru a asigura traversarea drumului de către nevăzători.

(4) Pe sectoarele de drum unde valorile de trafic permit, administratorul drumului public, cu avizul poliției, poate amplasa în zona marcajului trecerii pentru pietoni semafoare sau panouri speciale cu comanda manuală a cererii de verde, care se poate face direct de către pietoni.

Art. 59. — (1) Semnalul de culoare verde permite trecerea.

(2) Când semnalul de culoare verde începe să funcționeze intermitent înseamnă că timpul afectat traversării drumului este în curs de epuizare și urmează semnalul roșu. În acest caz pietonul surprins în traversarea drumului trebuie să grăbească trecerea, iar dacă drumul este prevăzut cu un refugiu sau spațiu interzis circulației vehiculelor, să aștepte pe acesta apariția semnalului de culoare verde.

Art. 60. — Semnalul de culoare verde intermitent și semnalul de culoare roșie interzic pietonilor să se angajeze în traversare pe partea carosabilă.

§ 3. Alte semnale luminoase

Art. 61. — În cazul semaforizării corelate, în lungul unui traseu pot fi instalate dispozitive de cronometrare a timpului aferent culorii, precum și dispozitive luminoase care să arate participanților la trafic timpii stabiliți prin programul de semaforizare, iar pentru conducătorii de autovehicule, și viteza de deplasare.

Art. 62. — Semaforul de avertizare se instalează la ieșirea din intersecție și este constituit dintr-un corp de iluminat cu lumina galbenă intermitentă. Acesta poate avea în câmpul său imaginea unui pieton în mișcare, de culoare galbenă pe fond negru.

Art. 63. — Pentru semnalizarea și dirijarea circulației pe sectoarele de drumuri unde se execută lucrări pe partea carosabilă, cu excepția autostrăzilor, se pot instala temporar semafoare mobile, cu obligația presemnalizării acestora.

SECȚIUNEA a 2-a

Indicatoarele

Art. 64. — Indicatoarele instalate pe drumurile publice sunt:

- a) de avertizare;
- b) de reglementare, care pot fi:
 1. de prioritate;
 2. de interdicere sau restricție;
 3. de obligare;
- c) de orientare și informare, care pot fi:
 1. de orientare;
 2. de informare;
 3. de informare turistică;
 4. panouri adiționale;
 5. indicatoare kilometrice și hectometrice;
- d) mijloace de semnalizare a lucrărilor, care cuprind:
 1. indicatoare rutiere temporare;
 2. mijloace auxiliare de semnalizare a lucrărilor.

Art. 65. — (1) Indicatoarele se instalează, de regulă, pe partea dreaptă a sensului de mers. În cazul în care condițiile locale împiedică observarea din timp a indicatoarelor de către conducătorii cărora li se adresează, ele se pot instala ori repeta pe partea stângă, în zona

mediană a drumului, pe un refugiu ori spațiu interzis circulației vehiculelor, deasupra părții carosabile sau de cealaltă parte a intersecției, în loc vizibil pentru toți participanții la trafic.

(2) Indicatoarele pot fi însoțite de panouri cu semne adiționale conținând inscripții sau simboluri care le precizează, completează ori limitează semnificația.

(3) Semnele adiționale se pot aplica pe panouri ce includ indicatoare ori chiar pe indicatoare, dacă înțelegerea semnificației acestora nu este afectată.

(4) Pentru a fi vizibile și pe timp de noapte, indicatoarele rutiere trebuie să fie reflectorizante, luminoase ori iluminate.

(5) În locuri periculoase, pentru a spori vizibilitatea și a evidenția semnificația unor indicatoare, acestea pot figura grupat pe un panou cu folie fluorescent-retroreflectorizantă cu reflexie ridicată. Aceste indicatoare pot fi însoțite, după caz, de dispozitive luminoase.

Art. 66. — (1) Semnificația unui indicator este valabilă pe întreaga lățime a părții carosabile deschise circulației conducătorilor cărora li se adresează.

(2) Când indicatorul este instalat deasupra benzii sau benzilor, semnificația lui este valabilă numai pentru banda ori benzile astfel semnalizate.

(3) Semnificația indicatorului de avertizare începe din locul unde este amplasat. În cazul indicatoarelor care avertizează sectoare periculoase, zona de acțiune a indicatoarelor este reglementată prin plăcuțe adiționale.

(4) Indicatoarele de avertizare se instalează înaintea locului periculos, la o distanță de maximum 50 m în localități, între 100 m și 250 m în afara localităților, respectiv între 500 m și 1.000 m pe autostrăzi și drumuri expres. Când condițiile din teren impun amplasarea la o distanță mai mare, sub indicator se instalează un panou adițional „Distanța între indicator și începutul locului periculos”.

(5) Pe autostrăzi și drumuri expres, în toate cazurile, sub indicator este obligatoriu să se instaleze un panou adițional „Distanța între indicator și începutul locului periculos”. În situația în care lungimea sectorului periculos depășește 1.000 m, sub indicator se montează panoul adițional „Lungimea sectorului periculos la care se referă indicatorul”.

(6) Semnificația indicatoarelor de interdicție sau de restricție începe din dreptul acestora. În lipsa unei semnalizări care să precizeze lungimea sectorului pe care se aplică reglementarea ori a unor indicatoare care să anunțe sfârșitul interdicției sau al restricției, semnificația acestor indicatoare încetează în intersecția cea mai apropiată. Când indicatoarele de interdicție sau restricție sunt instalate împreună cu indicatorul ce anunță intrarea într-o localitate, semnificația lor este valabilă pe drumul respectiv până la întâlnirea indicatorului „Ieșire din localitate”, cu excepția locurilor unde alte indicatoare dispun altfel.

Art. 67. — Indicatoarele rutiere temporare corespundente indicatoarelor de avertizare, de restricție sau interdicție ori indicatoarelor de orientare au aceleași caracteristici cu cele permanente, cu deosebirea că fondul alb este înlocuit cu fondul galben.

SECȚIUNEA a 3-a

Semnalizarea trecerilor la nivel cu calea ferată

Art. 68. — Apropierea de o trecere la nivel cu calea ferată se semnalizează cu indicatoare de avertizare corespunzătoare și/sau cu panouri suplimentare pentru trecerea la nivel cu calea ferată.

Art. 69. — (1) Trecerea la nivel cu calea ferată curentă fără bariere sau sembariere se semnalizează, după caz, cu indicatoarele „Trecere la nivel cu calea ferată simplă, fără bariere” sau „Trecere la nivel cu calea ferată dublă, fără bariere”, însoțite de indicatorul „Oprire”.

(2) La trecerea la nivel cu calea ferată curentă prevăzută cu instalații de semnalizare automată fără bariere, interdicția circulației rutiere se realizează, optic, prin funcționarea dispozitivelor cu lumină intermitent-alternativă roșii și stingerea semnalizării de control reprezentate de lumina intermitentă albă și, acustic, prin emiterea de semnale sonore intermitente.

Art. 70. — (1) Trecerile la nivel cu calea ferată curentă pot fi semnalizate cu sisteme automate luminoase, prevăzute cu sembariere.

(2) Trecerile la nivel cu calea ferată curentă pot fi asigurate și cu bariere care sunt acționate manual.

(3) Barierele și sembarierele sunt marcate cu benzi alternante de culoare roșie și albă și pot fi prevăzute, la mijloc, cu un disc roșu.

Benzile trebuie să fie reflectorizante, iar pe drumurile neiluminate, pe timp de noapte, barierele și sembarierele trebuie să fie iluminate ori prevăzute cu dispozitive cu lumină roșie.

(4) La trecerea la nivel cu calea ferată prevăzută cu instalații de semnalizare automată cu bariere, semnalizarea de interdicție a circulației rutiere se realizează în condițiile prevăzute la art. 69 alin. (2), precum și prin coborârea în poziție orizontală a sembarierelor.

Art. 71. — (1) Semnalizarea de interdicție a circulației rutiere se consideră realizată chiar și numai în una din următoarele situații :

a) prin aprinderea unei singure unități luminoase a dispozitivului cu lumină intermitent-alternativă roșie;

b) prin funcționarea sistemului sonor;

c) prin poziția orizontală a unei singure sembariere.

(2) Circulația rutieră se consideră de asemenea interzisă și în situația în care barierele sau sembarierele sunt în curs de coborâre sau de ridicare.

Art. 72. — În zona trecerilor la nivel cu calea ferată, funcționarea instalațiilor de semnalizare a apropierii trenurilor, fără bariere, a instalațiilor de semnalizare a apropierii trenurilor, cu sembariere, sau a barierele mecanice, precum și instalarea indicatoarelor „Oprire”, „Trecere la nivel cu o cale ferată simplă/dublă, fără bariere”, „Trecere la nivel cu o cale ferată simplă/dublă, fără bariere, prevăzută cu instalație de semnalizare luminoasă automată”, sunt asigurate de administratorul de cale ferată, iar setul de semnalizare a apropierii de calea ferată este asigurat de către administratorul drumului.

Art. 73. — (1) La trecerea la nivel cu o cale ferată industrială se instalează indicatorul „Alte pericole”, însoțit de un panou adițional ce conține imaginea unei locomotive.

(2) Atunci când pe calea ferată industrială se deplasează un vehicul feroviar, circulația trebuie dirijată de un agent de cale ferată.

Art. 74. — Porțile de gabarit instalate înaintea unei treceri la nivel cu o cale ferată electrificată, destinate să interzică accesul vehiculelor a căror încărcătură depășește în înălțime limita de siguranță admisă, sunt marcate cu benzi alternante de culoare galbenă și neagră. Pe stâlpii de susținere ai porților de gabarit se instalează indicatoare rutiere prin care se precizează înălțimea maximă de trecere admisă.

SECȚIUNEA a 4-a

Marcajele

Art. 75. — (1) Marcajele servesc la organizarea circulației, avertizarea sau îndrumarea participanților la trafic. Acestea pot fi folosite singure sau împreună cu alte mijloace de semnalizare rutieră pe care le completează sau le precizează semnificația.

(2) Marcajele se aplică pe suprafața părții carosabile a drumurilor modernizate, pe borduri, pe lucrări de artă, pe accesorii ale drumurilor, precum și pe alte elemente și construcții din zona drumurilor. Marcajele aplicate pe drumurile publice trebuie să fie reflectorizante sau însoțite de dispozitive reflectorizante care trebuie să-și păstreze proprietățile de reflexie și pe timp de ploaie sau ceață.

(3) Marcajele nu trebuie să incomodeze în nici un fel desfășurarea circulației, iar suprafața acestora nu trebuie să fie lunecoasă. Marcajele pe partea carosabilă se execută cu microbule de sticlă și pot fi însoțite de butoni cu elemente retroreflectorizante.

Art. 76. — Marcajele aplicate pe drumurile publice sunt:

a) longitudinale, care pot fi:

1. de separare a sensurilor de circulație;
2. de separare a benzilor pe același sens;

b) de delimitare a părții carosabile;

c) transversale, care pot fi:

1. de oprire;
2. de cedare a trecerii;
3. de traversare pentru pietoni;
4. de traversare pentru bicicliști;

d) diverse, care pot fi:

1. de ghidare;
2. pentru spații interzise;
3. pentru interdicția staționării;
4. pentru stații de autobuze, troleibuze, taximetre;
5. pentru locuri de parcare;
6. săgeți sau inscripții;

e) laterale aplicate pe:

1. lucrări de artă (poduri, pasaje denivelate, ziduri de sprijin);
2. parapete;
3. stâlpi și copaci situați pe platforma drumului;
4. borduri.

Art. 77. — (1) Administratorul drumului public este obligat să aplice marcaje cu linii continue sau discontinue, după caz, atât pentru separarea sensurilor și benzilor de circulație, cât și pentru delimitarea părții carosabile.

(2) Marcajul longitudinal format dintr-o linie continuă simplă sau dublă interzice încălcarea acestuia.

(3) Marcajul format dintr-o linie continuă aplicată pe bordura trotuarului sau la marginea părții carosabile interzice staționarea vehiculelor pe acea parte a drumului. Când o asemenea linie însoțește un indicator de interzicere a staționării, aceasta precizează lungimea sectorului de drum pe care este valabilă interzicerea.

(4) Marcajul longitudinal format din linii continue care delimitează banda pe care este aplicat și un marcaj simbolizând o anumită categorie sau anumite categorii de vehicule semnifică faptul că banda este rezervată circulației acelei sau acelor categorii de vehicule.

Art. 78. — Marcajul longitudinal format dintr-o linie discontinuă simplă sau dublă permite trecerea peste acesta, dacă manevra sau reglementările instituite impun acest lucru.

Art. 79. — (1) Marcajul cu linie discontinuă poate fi simplu sau dublu și se folosește în următoarele situații:

a) marcajul cu linie discontinuă simplă:

1. pentru separarea sensurilor de circulație, pe drumurile cu două benzi și circulație în ambele sensuri;
2. pentru separarea benzilor de circulație pe același sens, pe drumurile cu cel puțin două benzi pe sens;
3. pentru marcarea trecerii de la o linie discontinuă la una continuă. În localități acest marcaj nu este obligatoriu;
4. pentru a separa, pe autostrăzi, benzile de accelerare sau de decelerare de benzile curente de circulație;
5. pentru marcaje de ghidare în intersecții;

b) marcajul cu linie discontinuă dublă, pentru delimitarea benzilor reversibile. Pe asemenea benzi marcajul este însoțit de dispozitive luminoase speciale prevăzute la art. 56.

(2) Linia continuă se folosește în următoarele situații:

a) linia continuă simplă, pentru separarea sensurilor de circulație, a benzilor de același sens la apropierea de intersecții și în zone periculoase;

b) linia continuă dublă, pentru separarea sensurilor de circulație cu minimum două benzi pe fiecare sens, precum și la drumuri cu o bandă pe sens sau în alte situații stabilite de administratorul drumului respectiv, cu acordul poliției rutiere.

(3) În cazul marcajului longitudinal format dintr-o linie continuă și una discontinuă alăturate, conducătorul de vehicul trebuie să respecte semnificația liniei celei mai apropiate în sensul de mers.

(4) Pe drumurile cu circulație în ambele sensuri prevăzute cu o singură bandă pe sens, pe distanța cuprinsă între indicatoarele de avertizare „Copii”, aferente celor două sensuri, marcajul de separare a sensurilor se execută cu linie continuă.

Art. 80. — (1) Marcajele de delimitare a părții carosabile sunt amplasate în lungul drumului, se execută la limita din dreapta a părții carosabile în sensul de mers, cu excepția autostrăzilor și a drumurilor expres, unde marcajul se aplică și pe partea stângă, lângă mijlocul fizic de separare a sensurilor de circulație. Aceste marcaje pot fi cu linie continuă sau discontinuă simplă.

(2) Marcajele de ghidare au rolul de a materializa traiectoria pe care vehiculele trebuie să o urmeze în traversarea unei intersecții ori pentru efectuarea virajului la stânga, fiind obligatoriu a se realiza în cazul în care axul central ori liniile de separare a benzii de circulație nu sunt coliniare.

(3) Marcajele pentru interzicerea staționării se pot realiza:

a) prin linie continuă galbenă aplicată pe bordura trotuarului sau pe banda de consolidare a acostamentului, dublând marcajul de delimitare a părții carosabile spre exteriorul platformei drumului;

b) printr-o linie în zig-zag la marginea părții carosabile.

(4) Marcajele prin săgeți sunt folosite pentru:

a) selectarea pe benzi;

b) schimbarea benzii (banda de accelerare, banda suplimentară pentru vehicule lente, banda care se suprimă prin îngustarea părții carosabile);

c) repliere, numai în afara localităților pe drumuri cu o bandă pe sens și dublu sens de circulație.

Art. 81. — (1) Marcajul transversal constând dintr-o linie continuă, aplicată pe lățimea uneia sau mai multor benzi, indică linia înaintea căreia vehiculul trebuie oprit la întâlnirea indicatorului „Oprire”. Un asemenea marcaj poate fi folosit pentru a indica linia de oprire impusă printr-un semnal luminos, printr-o comandă a agentului care dirijează circulația, de prezența unei treceri la nivel cu o cale ferată, cu o linie de tramvai sau a unei treceri pentru pietoni. Înaintea marcajului ce însoțește indicatorul „Oprire” se poate aplica pe partea carosabilă inscripția „Stop”.

(2) Marcajul transversal constând dintr-o linie discontinuă, aplicată pe lățimea uneia sau mai multor benzi, indică linia care nu trebuie depășită atunci când se impune cedarea trecerii. Înaintea unei asemenea linii se poate aplica pe partea carosabilă un marcaj sub forma de triunghi având o latură paralelă cu linia discontinuă, iar vârful îndreptat spre vehiculul care se apropie.

(3) Marcajul transversal constând din linii paralele cu axul drumului indică locul pe unde pietonii trebuie să traverseze drumul. Aceste linii au lățimea mai mare decât a oricăror alte marcaje.

(4) Marcajul transversal constând din linii discontinue paralele, aplicate perpendicular sau oblic față de axul drumului, indică locul destinat traversării părții carosabile de către bicicliști.

Art. 82. — (1) În scopul sporirii impactului vizual asupra participanților la trafic, pe partea carosabilă se pot executa marcaje sub formă de inscripții, simboluri și figuri.

(2) Pe autostrăzi, pe drumurile expres și pe drumuri naționale deschise traficului internațional (E), la extremitățile părții carosabile se aplică marcaje rezonatoare pentru avertizarea conducătorilor de autovehicule la ieșirea de pe partea carosabilă.

Art. 83. — (1) Marcajele, cum sunt: săgețile, inscripțiile, liniile paralele sau oblice, pot fi folosite pentru a repeta semnificația indicatoarelor sau pentru a da participanților la trafic indicații care nu le pot fi furnizate, în mod adecvat, prin indicatoare.

(2) Marcajul sub forma unei sau unor săgeți, aplicat pe banda ori pe benzile delimitate prin linii continue, obligă la urmarea direcției sau direcțiilor astfel indicate. Săgeata de repliere care este oblică față de axul drumului, aplicată pe o bandă sau intercalată într-un marcaj longitudinal format din linii discontinue, semnalizează obligația ca vehiculul care nu se află pe banda indicată de săgeată să fie condus pe acea bandă.

(3) Marcajul format dintr-o linie în zig-zag semnifică interzicerea staționării vehiculelor pe partea drumului pe care este aplicat. O astfel de linie completată cu înscrisul „Bus” sau „Taxi” poate fi folosită pentru semnalizarea stațiilor de autobuze și troleibuze, respectiv de taximetre.

(4) Marcajul aplicat în afara benzilor, format din linii paralele, înconjurat sau nu cu o linie de contur, delimitează spațiul interzis circulației.

(5) Marcajele se pot aplica și pe ziduri de sprijin, parapete de protecție sau alte amenajări rutiere laterale drumului, pentru a le face mai vizibile conducătorilor de vehicule.

(6) Marcajele sunt de regulă de culoare albă, cu excepția celor ce se aplică pe elementele laterale drumului, care sunt de culoare albă, neagră sau galbenă și neagră, precum și a celor provizorii, folosite la organizarea circulației în zona lucrărilor, care sunt de culoare galbenă. În zonele periculoase sau unde staționarea vehiculelor este limitată în timp, marcajele pot fi și de alte culori.

SECȚIUNEA a 5-a

Semnalizarea limitelor laterale ale platformei drumului și a lucrărilor

Art. 84. — (1) În afara localităților, limitele laterale ale platformei drumului se semnalizează cu stâlpi de ghidare lamelari, de culoare albă, omologați, instalați la intervale de 50 m între ei, sau prin parapete. Pe stâlpii de ghidare lamelari și pe parapete se aplică dispozitive reflectorizante de culoare roșie și albă sau galbenă. Dispozitivele reflectorizante de culoare roșie trebuie să fie vizibile numai pe partea

dreaptă a drumului în sensul de mers. Materialele din care sunt confecționați stâlpii de ghidare lamelari nu trebuie să fie dure.

(2) Dispozitivele reflectorizante pentru semnalizarea limitelor platformei drumului se pot monta și pe parapetele de protecție, pereții tunelurilor, zidurile de sprijin sau pe alte amenajări rutiere ori instalații laterale drumului.

Art. 85. — (1) Semnalizarea lucrărilor executate pe drumurile publice este obligatorie și se realizează în scopul asigurării desfășurării în condiții corespunzătoare a circulației pe sectorul de drum rămas neafectat sau, după caz, în scopul devierii acesteia pe variante ocolitoare și are semnificația interzicerii circulației în zona afectată de lucrări.

(2) Sectoarele de drum afectate de lucrări trebuie semnalizate vizibil prin indicatoare și mijloace auxiliare de semnalizare rutieră, precum semafoare, balize direcționale, panouri, conuri de dirijare, bariere, garduri, parapete din material plastic lestable și cărucioare portsemnalizare, prevăzute cu elemente fluorescent-reflectorizante. Acestea nu trebuie confecționate din materiale dure, iar pe timp de noapte trebuie însoțite de lămpi cu lumină galbenă intermitentă.

(3) Pentru organizarea circulației pe sectoarele de drum public aflate în lucru se instalează indicatoare și balize reflectorizante sau, după caz, amenajări rutiere tip „limitatoare de viteză” și se aplică marcaje, corespunzător situației create. Dacă este cazul, dirijarea circulației se realizează prin semnale luminoase ori semnale ale lucrătorului de drumuri desemnat și special instruit.

Art. 86. — (1) Semnalizarea instituită pe sectoarele de drum pe care se execută lucrări trebuie întreținută și modificată corespunzător evoluției acestora. La terminarea lucrărilor executantul trebuie să asigure, concomitent cu repararea sectorului de drum public afectat, și refacerea semnalizării inițiale sau modificarea ei, potrivit noilor condiții de circulație.

(2) Persoanele care execută lucrări de orice natură pe partea carosabilă a drumului public sunt obligate să poarte echipament de protecție-avertizare fluorescent și reflectorizant, de culoare galbenă sau portocalie, pentru a fi observate cu ușurință de participanții la trafic.

Art. 87. — Nicio lucrare care afectează drumul public nu poate fi începută sau, după caz, continuată dacă executantul acesteia nu are autorizarea administratorului drumului și acordul poliției, dacă nu a realizat semnalizarea temporară corespunzătoare, iar termenul aprobat a fost depășit ori lucrarea se execută în alte condiții decât cele stabilite în autorizație sau acord.

SECȚIUNEA a 6-a

Semnalele polițiștilor și ale altor persoane care dirijează circulația

Art. 88. — (1) Semnalele polițiștilor care dirijează circulația au următoarele semnificații:

a) brațul ridicat vertical semnifică „atenție, oprire” pentru toți participanții la trafic care se apropie, cu excepția conducătorilor de vehicule care nu ar mai putea opri în condiții de siguranță. Dacă semnalul este dat într-o intersecție, aceasta nu impune oprirea conducătorilor de vehicule care se află deja angajați în traversare;

b) brațul sau brațele întinse orizontal semnifică „oprire” pentru toți participanții la trafic care, indiferent de sensul lor de mers, circulă din direcția sau direcțiile intersectate de brațul sau brațele întinse. După ce a dat acest semnal, polițiștilor poate coborî brațul sau brațele, poziția sa însemnând, de asemenea, „oprire” pentru participanții la trafic care vin din față ori din spate;

c) balansarea, pe timp de noapte, în plan vertical, a unui dispozitiv cu lumină roșie ori a bastonului fluorescent-reflectorizant semnifică „oprire” pentru participanții la trafic spre care este îndreptat;

d) balansarea pe verticală a brațului, având palma orientată către sol, semnifică reducerea vitezei;

e) rotirea vioaie a brațului semnifică mărirea vitezei de deplasare a vehiculelor sau grăbirea traversării drumului de către pietoni.

(2) Polițiștilor care dirijează circulația poate efectua semnal cu brațul ca vehiculul să avanseze, să depășească, să treacă prin față ori prin spatele său, să îl ocolească prin partea sa stângă sau dreaptă, iar pietonii să traverseze drumul ori să se oprească.

(3) La efectuarea comenzilor prevăzute la alin. (1) și (2), polițiștilor poate folosi și fluierul.

Art. 89. — (1) Oprirea participanților la trafic este obligatorie și la semnalele date de:

- a) polițiștii de frontieră;
- b) îndrumătorii de circulație ai Ministerului Apărării;
- c) agenții de cale ferată, la trecerile la nivel;
- d) personalul autorizat din zona lucrărilor pe drumurile publice;
- e) membrii patrulelor școlare de circulație, la trecerile pentru pietoni din apropierea unităților de învățământ;
- f) nevătători, prin ridicarea bastonului alb, atunci când aceștia traversează strada.

(2) Persoanele prevăzute la alin. (1) lit. a)—d) pot efectua și următoarele semnale:

- a) balansarea brațului în plan vertical, cu palma mâinii orientată către sol sau cu un mijloc de semnalizare, care semnifică reducerea vitezei;
- b) rotirea vioaie a brațului, care semnifică mărirea vitezei de deplasare a vehiculelor, inclusiv grăbirea traversării drumului de către pietoni.

Art. 90. — Persoanele prevăzute la art. 88 alin. (1) și la art. 89 alin. (1) lit. a)—e) care dirijează circulația trebuie să fie echipate și plasate astfel încât să poată fi observate și recunoscute cu ușurință de către participanții la trafic.

SECȚIUNEA a 7-a

Semnalele utilizate de conducătorii autovehiculelor cu regim de circulație prioritară și obligațiile celorlalți participanți la trafic

Art. 91. — (1) Semnalele mijloacelor speciale de avertizare, luminoase și sonore, se folosesc de către conducătorii autovehiculelor prevăzute la art. 32 alin. (2) lit. a) și b) din Ordonanța de urgență a Guvernului nr. 195/2002, republicată, cu modificările și completările ulterioare, numai dacă intervenția sau misiunea impune urgență.

(2) Semnalele mijloacelor de avertizare luminoasă pot fi folosite și fără a fi însoțite de cele sonore, în funcție de natura misiunii ori de condițiile de trafic, situație în care autovehiculul respectiv nu are regim de circulație prioritară.

(3) Se interzice utilizarea semnalelor mijloacelor de avertizare sonoră separat de cele luminoase.

Art. 92. — (1) Polițiștilor rutier aflat într-un autovehicul al poliției poate utiliza și dispozitive luminoase cu mesaje variabile pentru a transmite o dispoziție sau o indicație participanților la trafic. Aceste semnale pot fi adresate concomitent cu transmiterea unui apel prin amplificatorul de voce.

(2) Polițiștilor rutier aflat într-un autovehicul al poliției poate executa semnale cu brațul, cu sau fără baston reflectorizant, scos pe partea laterală dreaptă a vehiculului. Acest semnal semnifică oprire pentru conducătorii vehiculelor care circulă în spatele autovehiculului poliției. Același semnal efectuat pe partea stângă a autovehiculului semnifică oprire pentru conducătorii vehiculelor care circulă pe banda din partea stângă în același sens de mers ori în sens opus celui al autovehiculului poliției.

Art. 93. — Conducătorii de autovehicule care se apropie de o coloană oficială o pot depăși dacă li se semnalizează această manevră de către polițiștilor rutier. Se interzice altor participanți la trafic intercalarea sau atașarea la o astfel de coloană oficială.

Art. 94. — (1) Coloanele oficiale se însoțesc de echipaje ale poliției rutiere, în condițiile stabilite prin instrucțiuni emise de ministrul administrației și internelor.

(2) Coloanele de vehicule cu specific militar se însoțesc de autovehicule de control al circulației aparținând Ministerului Apărării, care au în funcțiune mijloacele speciale de avertizare sonore, precum și cele luminoase de culoare albastră.

Art. 95. — Vehiculele care, prin construcție sau datorită încărcăturii transportate, depășesc masa și/sau gabaritul prevăzute de normele legale, precum și transporturile speciale pot fi însoțite de echipaje ale poliției rutiere numai cu aprobarea Inspectoratului General al Poliției Române.

CAPITOLUL V

Reguli de circulație

SECȚIUNEA 1

Reguli generale

Art. 96. — (1) Participanții la trafic sunt obligați să anunțe administratorul drumului public ori cea mai apropiată unitate de poliție atunci când au cunoștință despre existența pe drum a unui obstacol sau a oricărei alte situații periculoase pentru fluența și siguranța circulației.

(2) Se interzice oricărei persoane să arunce, să lase sau să abandoneze obiecte, materiale ori substanțe sau să creeze obstacole pe drumul public. Persoana care nu a putut evita crearea unui obstacol pe drumul public este obligată să îl înlăture și, dacă nu este posibil, să îi semnalizeze prezența și să anunțe imediat administratorul drumului public și cea mai apropiată unitate de poliție.

Art. 97. — (1) Copiii cu vârsta sub 12 ani sau cu înălțimea sub 150 cm trebuie să poarte centuri de siguranță adaptate greutateii și dimensiunilor lor, iar cei cu vârsta sub 3 ani se transportă numai în dispozitive de reținere omologate.

(2) Conducătorilor de autovehicule le este interzis să transporte copii cu vârstă de până la 12 ani pe scaunul din față, chiar dacă sunt ținuți în brațe de persoane majore, în timpul deplasării pe drumurile publice.

(3) Se interzice conducătorilor de autovehicule, precum și persoanelor care ocupă scaunul din față să țină în brațe animale în timpul deplasării pe drumurile publice.

(4) Se exceptează de la obligația de a purta centura de siguranță:

a) conducătorii de autoturisme pe timpul executării manevrei de mers înapoi sau care staționează;

b) femeile în stare vizibilă de graviditate;

c) conducătorii de autoturisme care execută servicii de transport public de persoane, în regim de taxi, când transportă pasageri;

d) persoanele care au certificat medical în care să fie menționată afecțiunea care contraindică purtarea centurii de siguranță;

e) instructorii auto, pe timpul pregătirii practice a persoanelor care învață să conducă un autovehicul pe drumurile publice sau examinatorul din cadrul autorității competente în timpul desfășurării probelor practice ale examenului pentru obținerea permisului de conducere.

(5) Persoanele prevăzute la alin. (4) lit. d) sunt obligate să aibă asupra lor certificatul medical, în conținutul căruia trebuie să fie menționată durata de valabilitate a acestuia.

(6) Afecțiunile medicale pentru care se acordă scutire de la portul centurii de siguranță, precum și modelul certificatului medical se stabilesc prin ordin al ministrului sănătății publice, care se publică în Monitorul Oficial al României, Partea I.

Art. 98. — (1) Se interzice transportul pe motociclete și pe mopede a mai multe persoane decât locurile stabilite prin construcție, precum și al obiectelor voluminoase.

(2) Copiii în vârstă de până la 7 ani, dacă sunt ținuți în brațe, precum și cei de până la 14 ani se transportă numai în atașul motocicletelor.

Art. 99. — (1) Circulația pe drumurile publice a vehiculelor care nu sunt supuse înmatriculării sau înregistrării, cu excepția bicicletelor și a celor trase sau împinse cu mâna, este permisă numai în timpul zilei.

(2) Se interzice conducătorilor vehiculelor prevăzute la alin. (1) să circule cu acestea cu o viteză mai mare de 30 km/h.

SECȚIUNEA a 2-a

Utilizarea părții carosabile

Art. 100. — Vehiculele trebuie conduse numai pe drumurile, părțile carosabile, benzile sau piste stabilite pentru categoria din care fac parte. În cazul în care pe drumurile publice nu sunt amenajate benzi sau piste speciale pentru mopede, biciclete și celelalte vehicule fără motor, acestea pot fi conduse și pe acostament în sensul de mers, dacă circulația se poate face fără pericol.

Art. 101. — Când drumul are două sau mai multe benzi pe sensul de mers, vehiculele se conduc pe banda situată lângă acostament sau bordură. Celelalte benzi pot fi folosite succesiv, de la dreapta spre stânga, dacă banda de circulație utilizată este ocupată, cu obligația de a reveni pe banda din dreapta atunci când acest lucru este posibil.

Art. 102. — Vehiculele grele, lente sau cu mase ori gabarite depășite sau cele care se deplasează cu viteză redusă trebuie conduse numai pe banda de lângă acostament sau bordură, dacă în sensul de mers nu este amenajată o bandă destinată acestora.

Art. 103. — Pe drumul public cu cel mult două benzi pe sens și cu o a treia bandă pe care este amplasată linia tramvaiului lângă axa drumului, conducătorii de vehicule pot folosi această bandă, cu obligația să lase liberă calea tramvaiului, la apropierea acestuia.

Art. 104. — Vehiculele care efectuează transport public de persoane se conduc pe banda rezervată acestora, dacă o astfel de bandă există și este semnalizată ca atare. Pe aceeași bandă pot circula și autovehiculele cu regim de circulație prioritară când se deplasează în acțiuni de intervenții sau în misiuni care au caracter de urgență.

Art. 105. — Se interzice intrarea într-o intersecție chiar dacă semnalul luminos ori un indicator de prioritate permite, dacă din cauza aglomerării circulației conducătorul de vehicul riscă să rămână imobilizat, stânjenind sau împiedicând desfășurarea traficului.

SECȚIUNEA a 3-a

Reguli pentru circulația vehiculelor

§ 1. Poziții în timpul mersului și circulația pe benzi

Art. 106. — (1) Pe un drum public prevăzut cu minimum 3 benzi pe sens, când conducătorii a două autovehicule circulă în aceeași direcție, dar pe benzi diferite, și intenționează să se înscrie pe banda liberă dintre ei, cel care circulă pe banda din dreapta este obligat să permită celui care vine din stânga să ocupe acea bandă.

(2) Pe drumul public cu mai multe benzi, conducătorii de autovehicule care circulă pe o bandă care se sfârșește, pentru a continua deplasarea pe banda din stânga trebuie să permită trecerea vehiculelor care circulă pe acea bandă.

Art. 107. — (1) La intersecțiile prevăzute cu indicatoare și/sau cu marcaje pentru semnalizarea direcției de mers, conducătorii de vehicule trebuie să se încadreze pe benzile corespunzătoare direcției de mers voite cu cel puțin 50 m înainte de intersecție și sunt obligați să respecte semnificația indicatoarelor și marcajelor.

(2) La intersecțiile fără marcaje de delimitare a benzilor, conducătorii vehiculelor ocupă în mers, cu cel puțin 50 m înainte de intersecție, următoarele poziții:

a) rândul de lângă bordură sau acostament, cei care vor să schimbe direcția de mers spre dreapta;

b) rândul de lângă axa drumului sau de lângă marcajul de separare a sensurilor, cei care vor să schimbe direcția de mers spre stânga. Când circulația se desfășoară pe drumuri cu sens unic, conducătorii de vehicule care intenționează să vireze la stânga sunt obligați să ocupe rândul de lângă bordura sau acostamentul din partea stângă;

c) oricare dintre rânduri, cei care vor să meargă înainte.

(3) Dacă în intersecție circulă și tramvaie, iar spațiul dintre șina din dreapta și trotuar nu permite circulația pe două sau mai multe rânduri, toți conducătorii de vehicule, indiferent de direcția de deplasare, vor circula pe un singur rând, lăsând liber traseul tramvaiului.

(4) În cazul în care tramvaiul este oprit într-o stație fără refugiu pentru pietoni, vehiculele trebuie să oprească în ordinea sosirii, în spatele acestuia, și să își reia deplasarea numai după ce ușile tramvaiului au fost închise și s-au asigurat că nu pun în pericol siguranța pietonilor angajați în traversarea drumului public.

Art. 108. — Schimbarea direcției de mers prin virare la dreapta sau la stânga este interzisă în locurile unde sunt instalate indicatoare cu această semnificație.

Art. 109. — Dacă în apropierea unei intersecții este instalat un indicator sau aplicat un marcaj care obligă să se circule într-o anumită direcție, vehiculele trebuie să fie conduse numai în direcția sau direcțiile indicate.

Art. 110. — (1) În situațiile în care există benzi speciale pentru executarea manevrei, schimbarea direcției de deplasare se face prin stânga centrului imaginar al intersecției, iar dacă există un marcaj de ghidare, cu respectarea semnificației acestuia.

(2) Schimbarea direcției de mers spre stânga, în cazul vehiculelor care intră într-o intersecție circulând pe același drum în aliniament, dar din sensuri opuse, se efectuează prin stânga centrului intersecției, fără intersectarea traiectoriei acestora.

(3) Amenajările rutiere sau obstacolele din zona mediană a părții carosabile se ocolesc prin partea dreaptă.

Art. 111. — Se interzice circulația participanților la trafic pe sectoarele de drum public la începutul cărora sunt instalate indicatoare ce interzic accesul.

§ 2. Semnalele conducătorilor de vehicule

Art. 112. — Conducătorii de vehicule semnalizează cu mijloacele de avertizare luminoasă, sonoră sau cu brațul, după caz, înaintea efectuării oricărei manevre sau pentru evitarea unui pericol imediat.

Art. 113. — (1) Mijloacele de avertizare sonoră trebuie folosite de la o distanță de cel puțin 25 m față de cei cărora li se adresează, pe o durată de timp care să asigure perceperea semnalului și fără să îi determine pe aceștia la manevre ce pot pune în pericol siguranța circulației.

(2) Semnalizarea cu mijloacele de avertizare sonoră nu poate fi folosită în zonele de acțiune a indicatorului „Claxonarea interzisă”.

(3) Se exceptează de la prevederile alin. (2):

a) conducătorii autovehiculelor cu regim de circulație prioritară când se deplasează în acțiuni de intervenții sau în misiuni care au caracter de urgență;

b) conducătorii autovehiculelor care folosesc acest semnal pentru evitarea unui pericol imediat.

Art. 114. — (1) Conducătorii de autovehicule, tramvaie și mopede sunt obligați să folosească instalațiile de iluminare și/sau semnalizare a acestora, după cum urmează:

a) luminile de poziție sau de staționare pe timpul imobilizării vehiculului pe partea carosabilă în afara localităților, de la lăsarea seriei și până în zorii zilei, ziua când plouă torențial, ninge abundant sau este ceață densă ori în alte condiții care reduc vizibilitatea pe drumul public;

b) luminile de întâlnire sau de drum, în mers, atât în localități, cât și în afara acestora, după gradul de iluminare a drumului public;

c) luminile de întâlnire și cele de ceață pe timp de ceață densă;

d) luminile de întâlnire ale autovehiculelor care însoțesc coloane militare sau cortegii, transportă grupuri organizate de persoane și cele care tractează alte vehicule sau care transportă mărfuri ori produse periculoase, în timpul zilei;

e) luminile de întâlnire atunci când plouă torențial, ninge abundant ori în alte condiții care reduc vizibilitatea pe drum;

f) luminile pentru mersul înapoi atunci când vehiculul este manevrat către înapoi;

g) luminile indicatoare de direcție pentru semnalizarea schimbării direcției de mers, inclusiv la punerea în mișcare a vehiculului de pe loc.

(2) Pe timpul nopții, la apropierea a două vehicule care circulă din sensuri opuse, conducătorii acestora sunt obligați ca de la o distanță de cel puțin 200 m să folosească luminile de întâlnire concomitent cu reducerea vitezei. Când conducătorul de autovehicul se apropie de un autovehicul care circulă în fața sa, acesta este obligat să folosească luminile de întâlnire de la o distanță de cel puțin 100 m.

(3) Pe timpul nopții sau în condiții de vizibilitate redusă conducătorii de autovehicule și tramvaie care se apropie de o intersecție nedirijată prin semnale luminoase sau de către polițiști sunt obligați să semnalizeze prin folosirea alternantă a luminilor de întâlnire cu cele de drum dacă nu încalcă astfel prevederile alin. (2).

(4) Pe timpul nopții sau în condiții de vizibilitate redusă autovehiculele sau remorcile cu defecțiuni la sistemul de iluminare și semnalizare luminoasă nu pot fi conduse sau remorcate fără a avea în funcțiune pe partea stângă, în față o lumină de întâlnire și în spate una de poziție.

(5) Luminile de avarie se folosesc în următoarele situații:

a) când vehiculul este imobilizat involuntar pe partea carosabilă;

b) când vehiculul se deplasează foarte lent și/sau constituie el însuși un pericol pentru ceilalți participanți la trafic;

c) când autovehiculul sau tramvaiul este remorcat.

(6) În situațiile prevăzute la alin. (5), conducătorii de autovehicule, tramvaie sau mopede trebuie să pună în funcțiune luminile de avarie, în mod succesiv, în ordinea opririi și în cazul în care această manevră este impusă de blocarea circulației pe sensul de mers.

(7) Când circulă prin tunel conducătorul de vehicul este obligat să folosească luminile de întâlnire.

Art. 115. — Un vehicul poate fi oprit sau staționat cu toate luminile stinse, în locurile în care aceste manevre sunt permise, atunci când se află:

a) pe un drum iluminat, astfel încât vehiculul este vizibil de la o distanță de cel puțin 50 m;

b) în afara părții carosabile, pe un acostament consolidat;

c) în localități, la marginea părții carosabile, în cazul motocicletelor cu două roți, fără ataș și a mopadelor, care nu sunt prevăzute cu sursă de energie.

Art. 116. — (1) Conducătorii de vehicule sunt obligați să semnalizeze schimbarea direcției de deplasare, depășirea, oprirea și punerea în mișcare.

(2) Intenția conducătorilor de autovehicule, tramvaie sau mopede de a schimba direcția de mers, de a ieși dintr-un rând de vehicule staționate sau de a intra într-un asemenea rând, de a trece pe o altă bandă de circulație sau de a vira spre dreapta ori spre stânga sau care urmează să efectueze întoarcere, depășire ori oprire se semnalizează prin punerea în funcțiune a luminilor indicatoare de direcție cu cel puțin 50 m în localități și 100 m în afara localităților, înainte de începerea efectuării manevrelor.

(3) Reducerea vitezei de deplasare sau oprirea autovehiculelor, tramvaielor sau mopadelor pe partea carosabilă se semnalizează cu lumina roșie din spate.

Art. 117. — (1) Conducătorii vehiculelor cu două roți, precum și ai celor cu tracțiune animală ori ai celor trase sau împinse cu mâna sunt obligați să efectueze următoarele semnale:

a) brațul stâng întins orizontal atunci când intenționează să schimbe direcția de mers spre stânga sau de a depăși;

b) brațul drept întins orizontal atunci când intenționează să schimbe direcția de mers spre dreapta;

c) brațul drept întins orizontal balansat în plan vertical atunci când intenționează să oprească.

(2) Semnalele prevăzute la alin. (1) trebuie efectuate cu cel puțin 25 m înainte de efectuarea manevrelor.

§ 3. Depășirea

Art. 118. — Conducătorul de vehicul care efectuează depășirea este obligat:

a) să se asigure că acela care îl urmează sau îl precedă nu a semnalizat intenția începerii unei manevre similare și că poate depăși fără a pune în pericol sau fără a stânjeni circulația din sens opus;

b) să semnalizeze intenția de efectuare a depășirii;

c) să păstreze în timpul depășirii o distanță laterală suficientă față de vehiculul depășit;

d) să reintre pe banda sau în șirul de circulație inițial după ce a semnalizat și s-a asigurat că poate efectua această manevră în condiții de siguranță pentru vehiculul depășit și pentru ceilalți participanți la trafic.

Art. 119. — Conducătorul de vehicul care urmează să fie depășit este obligat:

a) să nu mărească viteza de deplasare;

b) să circule cât mai aproape de marginea din dreapta a părții carosabile sau a benzii pe care se deplasează.

Art. 120. — (1) Se interzice depășirea vehiculelor:

a) în intersecții cu circulația nedirijată;

b) în apropierea vârfurilor de rampă, când vizibilitatea este redusă sub 50 m;

c) în curbe și în orice alte locuri unde vizibilitatea este redusă sub 50 m;

d) pe pasaje denivelate, pe poduri, sub poduri și în tuneluri. Prin excepție, pot fi depășite în aceste locuri vehiculele cu tracțiune animală, motocicletele fără ataș, mopede și bicicletele, dacă vizibilitatea asupra drumului este asigurată pe o distanță mai mare de 20 m, iar lățimea drumului este de cel puțin 7 m;

e) pe trecerile pentru pietoni semnalizate prin indicatoare și marcaje;

f) pe trecerile la nivel cu calea ferată curentă și la mai puțin de 50 m înainte de acestea;

g) în dreptul stației pentru tramvai, atunci când acesta este oprit, iar stația nu este prevăzută cu refugiu pentru pietoni;

h) în zona de acțiune a indicatorului „Depășirea interzisă”;

i) când pentru efectuarea manevrei se încalcă marcajul continuu, simplu sau dublu, care desparte sensurile de mers, iar autovehiculul circulă, chiar și parțial, pe sensul opus, ori se încalcă marcajul care delimitează spațiul de interzicere;

j) când din sens opus se apropie un alt vehicul, iar conducătorul acestuia este obligat să efectueze manevre de evitare a coliziunii;

k) pe sectorul de drum unde s-a format o coloană de vehicule în așteptare, dacă prin aceasta se intră pe sensul opus de circulație.

(2) Se interzice depășirea coloanei oficiale.

§ 4. Viteza și distanța între vehicule

Art. 121. — (1) Conducătorii de vehicule sunt obligați să respecte viteza maximă admisă pe sectorul de drum pe care circulă și pentru categoria din care face parte vehiculul condus, precum și cea impusă prin mijloacele de semnalizare.

(2) Nerespectarea regimului de viteză stabilit conform legii se constată de către polițiștii rutieri, cu mijloace tehnice omologate și verificate metrologic.

(3) Administratorul drumului public este obligat să instaleze indicatoare pentru reglementarea regimului de viteză.

(4) În afara localităților, înaintea stațiilor mijloacelor de transport public de persoane și/sau a trecerilor pentru pietoni, la o distanță de 100 m față de acestea, administratorul drumului este obligat să realizeze amenajări rutiere pentru reducerea vitezei de deplasare a vehiculelor.

Art. 122. — Se interzice conducătorilor de vehicule să reducă brusc viteza ori să efectueze o oprire neașteptată, fără motiv întemeiat.

Art. 123. — Conducătorul de vehicul este obligat să circule cu o viteză care să nu depășească 30 km/h în localități sau 50 km/h în afara localităților, în următoarele situații:

- a) la trecerea prin intersecțiile cu circulație nedirijată;
- b) în curbe deosebit de periculoase semnalizate ca atare sau în care vizibilitatea este mai mică de 50 m;
- c) la trecerea pe lângă grupuri organizate, coloane militare sau cortegii, indiferent dacă acestea se află în mers sau staționează pe partea carosabilă a drumurilor cu o singură bandă de circulație pe sens;
- d) la trecerea pe lângă animale care sunt conduse pe partea carosabilă sau pe acostament;
- e) când partea carosabilă este acoperită cu polei, gheață, zăpadă bătătorită, mazăgă sau piatră cubică umedă;
- f) pe drumuri cu denivelări, semnalizate ca atare;
- g) în zona de acțiune a indicatorului de avertizare „Copii” în intervalul orar 7,00—22,00, precum și a indicatorului „Accident”;
- h) la trecerile pentru pietoni nesemaforizate, semnalizate prin indicatoare și marcaje, când drumul public are cel mult o bandă pe sens, iar pietonii aflați pe trotuar, în imediata apropiere a părții carosabile, intenționează să se angajeze în traversare;
- i) la schimbarea direcției de mers prin viraje;
- j) când vizibilitatea este sub 100 m în condiții de ceață, ploi torențiale, ninsori abundente.

Art. 124. — Administratorul drumului public este obligat ca în locurile prevăzute la art. 123 să instaleze indicatoare de avertizare și să ia măsuri pentru realizarea de amenajări rutiere care să determine conducătorii de vehicule să reducă viteza de deplasare.

§ 5. Regulii referitoare la manevre

Art. 125. — Pentru a putea întoarce vehiculul de pe un sens de mers pe celălalt prin manevrare înainte și înapoi sau prin viraj, conducătorul acestuia este obligat să semnalizeze și să se asigure că din față, din spate sau din lateral nu circulă în acel moment niciun vehicul.

Art. 126. — Se interzice întoarcerea vehiculului:

- a) în locurile în care este interzisă oprirea voluntară a vehiculelor, cu excepția cazurilor prevăzute la art. 142 lit. f);
- b) în intersecțiile în care este interzis virajul la stânga, precum și în cele în care, pentru efectuare, este necesară manevrarea înainte și înapoi a vehiculului;
- c) în locurile unde soliditatea drumului nu permite;
- d) pe drumurile cu sens unic;
- e) pe marcajul pietonal;
- f) în locurile în care este instalat indicatorul „Întoarcerea interzisă”.

Art. 127. — (1) Pe drumurile publice înguste și/sau cu declivitate, unde trecerea vehiculelor care circulă din sensuri opuse, unele pe lângă altele, este imposibilă sau periculoasă, se procedează după cum urmează:

- a) la întâlnirea unui ansamblu de vehicule cu un vehicul conducătorul acestuia din urmă trebuie să manevreze cu spatele;
- b) la întâlnirea unui vehicul greu cu un vehicul ușor, conducătorul acestuia din urmă trebuie să manevreze cu spatele;
- c) la întâlnirea unui vehicul care efectuează transport public de persoane cu un vehicul de transport mărfuri conducătorul acestuia din urmă trebuie să manevreze cu spatele.

(2) În cazul vehiculelor de aceeași categorie, obligația de a efectua o manevră de mers înapoi revine conducătorului care urcă, cu excepția cazului când este mai ușor și există condiții pentru conducătorul care coboară să execute această manevră, mai ales atunci când se află aproape de un refugiu.

Art. 128. — (1) Se interzice mersul înapoi cu vehiculul:

- a) în cazurile prevăzute la art. 126, cu excepția lit. d);
- b) pe o distanță mai mare de 50 m;
- c) la ieșirea de pe proprietăți alăturate drumurilor publice.

(2) În locurile în care mersul înapoi este permis, dar vizibilitatea în spate este împiedicată, vehiculul poate fi manevrat înapoi numai atunci când conducătorul acestuia este dirijat de cel puțin o persoană aflată în afara vehiculului.

(3) Persoana care dirijează manevrarea cu spatele a unui vehicul este obligată să se asigure că manevra se efectuează fără a pune în pericol siguranța participanților la trafic.

(4) Mersul înapoi cu autovehiculul trebuie semnalizat cu lumina sau luminile speciale din dotare. Se recomandă dotarea autovehiculelor și cu dispozitive sonore pentru semnalizarea acestei manevre.

§ 6. Intersecții și obligația de a ceda trecerea

Art. 129. — (1) Vehiculul care circulă pe un drum public pe care este instalat unul dintre indicatoarele având semnificația: „Drum cu prioritate”, „Intersecție cu un drum fără prioritate” sau „Prioritate față de circulația din sens invers” are prioritate de trecere.

(2) Când două vehicule urmează să se întâlnească într-o intersecție dirijată prin indicatoare, venind de pe două drumuri publice unde sunt instalate indicatoare cu aceeași semnificație, vehiculul care vine din dreapta are prioritate.

Art. 130. — Conducătorul de vehicul care se apropie de intrarea într-o intersecție, simultan cu un autovehicul cu regim de circulație prioritară care are în funcțiune semnalele luminoase și sonore, are obligația să îi acorde prioritate de trecere.

Art. 131. — (1) La apropierea de o stație pentru mijloace de transport public de persoane prevăzută cu alveolă, din care conducătorul unui astfel de vehicul semnalizează intenția de a ieși, conducătorul vehiculului care circulă pe banda de lângă acostament sau bordură este obligat să reducă viteza și, la nevoie, să oprească pentru a-i permite reintrarea în trafic.

(2) Conducătorii de vehicule sunt obligați să acorde prioritate de trecere pietonilor aflați pe partea carosabilă pentru a urca în tramvai sau după ce au coborât din acesta, dacă tramvaiul este oprit în stație fără refugiu.

Art. 132. — Conducătorul vehiculului al cărui mers înainte este obturat de un obstacol sau de prezența altor participanți la trafic, care impune trecerea pe sensul opus, este obligat să reducă viteza și, la nevoie, să oprească pentru a permite trecerea vehiculelor care circulă din sens opus.

Art. 133. — În cazul prevăzut la art. 51 alin. (2), conducătorii vehiculelor sunt obligați să acorde prioritate de trecere participanților la trafic cu care se intersectează și care circulă conform semnificației culorii semaforului care li se adresează.

Art. 134. — La ieșirea din zonele rezidențiale sau pietonale, conducătorii de vehicule sunt obligați să acorde prioritate de trecere tuturor vehiculelor cu care se intersectează.

Art. 135. — Conducătorul de vehicul este obligat să acorde prioritate de trecere și în următoarele situații:

- a) la intersecția nedirijată atunci când pătrunde pe un drum național venind de pe un drum județean, comunal sau local;
- b) la intersecția nedirijată atunci când pătrunde pe un drum județean venind de pe un drum comunal sau local;
- c) la intersecția nedirijată atunci când pătrunde pe un drum comunal venind de pe un drum local;
- d) când urmează să pătrundă într-o intersecție cu circulație în sens giratoriu față de cel care circulă în interiorul acesteia;
- e) când circulă în pantă față de cel care urcă, dacă pe sensul de mers al celui care urcă se află un obstacol imobil. În această situație manevra nu este considerată depășire în sensul prevederilor art. 120 lit. j);
- f) când se pune în mișcare sau la pătrunderea pe drumul public venind de pe o proprietate alăturată acestuia față de vehiculul care circulă pe drumul public, indiferent de direcția de deplasare;

g) când efectuează un viraj spre stânga sau spre dreapta și se intersectează cu un biciclist care circulă pe o pistă pentru biciclete, semnalizată ca atare;

h) pietonului care traversează drumul public, prin loc special amenajat, marcat și semnalizat corespunzător ori la culoarea verde a semaforului destinat lui, atunci când acesta se află pe sensul de mers al vehiculului.

§ 7. Trecerea la nivel cu calea ferată

Art. 136. — (1) La trecerea la nivel cu calea ferată curentă, conducătorul de vehicul este obligat să circule cu viteza redusă și să se asigure că din partea stângă sau din partea dreaptă nu se apropie un vehicul feroviar.

(2) La traversarea căii ferate, pietonii sunt obligați să se asigure că din stânga sau din dreapta nu se apropie un vehicul feroviar.

Art. 137. — (1) Conducătorul de vehicul poate traversa calea ferată curentă prevăzută cu bariere sau semibarriere, dacă acestea sunt ridicate și semnalele luminoase și sonore nu funcționează, iar semnalul cu lumina albă intermitentă cu cadența lentă este în funcțiune.

(2) Când circulația la trecerea la nivel cu calea ferată curentă este dirijată de agenți de cale ferată, conducătorul de vehicul trebuie să respecte semnalele acestora.

Art. 138. — (1) Conducătorul de vehicul este obligat să oprească atunci când:

a) barierele sau semibarierile sunt coborâte, în curs de coborâre sau de ridicare;

b) semnalul cu lumini roșii și/sau semnalul sonor sunt în funcțiune;

c) întâlnește indicatorul „Trecerea la nivel cu calea ferată simplă, fără bariere”, „Trecerea la nivel cu calea ferată dublă, fără bariere” sau „Oprire”.

(2) Vehiculele trebuie să oprească, în ordinea sosirii, în locul în care există vizibilitate maximă asupra căii ferate fără a trece de indicatoarele prevăzute la alin. (1) lit. c) sau, după caz, înaintea marcajului pentru oprire ori înaintea barierei sau semibarierelor, când acestea sunt închise, în curs de coborâre sau de ridicare.

Art. 139. — (1) În cazul imobilizării unui vehicul pe calea ferată, conducătorul acestuia este obligat să scoată imediat pasagerii din vehicul și să elibereze platforma căii ferate, iar când nu este posibil, să semnalizeze prezența vehiculului cu orice mijloc adecvat.

(2) Participanții la trafic, care se găsesc în apropierea locului unde un vehicul a rămas imobilizat pe calea ferată, sunt obligați să acorde sprijin pentru scoaterea acestuia sau, când nu este posibil, pentru semnalizarea prezenței lui.

(3) Conducătorului de vehicul îi este interzis să treacă sau să ocolească porțile de gabarit instalate înaintea căilor ferate electrificate, dacă înălțimea sau încărcătura vehiculului atinge ori depășește partea superioară a porții.

Art. 140. — (1) La intersectarea unui drum public cu o cale ferată industrială, accesul vehiculelor feroviare se face numai după semnalizarea corespunzătoare și din timp de către cel puțin un agent de cale ferată.

(2) În cazul prevăzut la alin. (1), conducătorii de vehicule sunt obligați să se conformeze semnificației semnalelor agenților de cale ferată.

§ 8. Oprirea, staționarea și parcare

Art. 141. — (1) Conducătorii autovehiculelor imobilizate pe drumurile publice, care se îndepărtează de acestea, sunt obligați să acționeze frâna de ajutor, să oprească funcționarea motorului și să cupleze într-o treaptă de viteză inferioară sau în cea de parcare dacă autovehiculul are transmisie automată.

(2) În cazul imobilizării involuntare a autovehiculului în pantă sau în rampă, pe lângă obligațiile prevăzute la alin. (1) conducătorul trebuie să bracheze roțile directoare.

(3) În cazul imobilizării involuntare a autovehiculului în pasaje subterane sau în tuneluri, conducătorul acestuia este obligat să oprească funcționarea motorului.

(4) În localități, pe drumurile cu sens unic, oprirea sau staționarea voluntară a vehiculelor este permisă și pe partea stângă, dacă rămâne liberă cel puțin o bandă de circulație.

(5) În afara localităților oprirea sau staționarea voluntară a vehiculelor se face în afara părții carosabile, iar atunci când nu este posibil, cât mai aproape de marginea din dreapta a drumului, paralel cu axa acestuia.

(6) Nu este permisă staționarea pe partea carosabilă, în timpul nopții, a tractoarelor, a remorcilor, a mopedelor, a bicicletelor, a mașinilor și utilajelor autopropulsate utilizate în lucrări de construcții, agricole sau forestiere, a vehiculelor cu tracțiune animală ori a celor trase sau împinse cu mâna.

(7) Nu este permisă oprirea sau staționarea în tuneluri. În situații de urgență sau de pericol conducătorului de autovehicul îi este permisă oprirea sau staționarea numai în locurile special amenajate și semnalizate corespunzător. În caz de imobilizare prelungită a autovehiculului în tunel, conducătorul de vehicul este obligat să oprească motorul.

Art. 142. — Se interzice oprirea voluntară a vehiculelor:

a) în zona de acțiune a indicatorului „Oprirea interzisă”;

b) pe trecerile la nivel cu calea ferată curentă și la o distanță mai mică de 50 m înainte și după acestea;

c) pe poduri, pe și sub pasaje denivelate, precum și pe viaducte;

d) în curbe și în alte locuri cu vizibilitate redusă sub 50 m;

e) pe trecerile pentru pietoni ori la mai puțin de 25 m înainte și înainte de acestea;

f) în intersecții, inclusiv cele cu circulație în sens giratoriu, precum și în zona de preselecție unde sunt aplicate marcaje continue, iar în lipsa acestora, la o distanță mai mică de 25 m de colțul intersecției;

g) în stațiile mijloacelor de transport public de persoane, precum și la mai puțin de 25 m înainte și după acestea;

h) în dreptul altui vehicul oprit pe partea carosabilă, dacă prin aceasta se stânjenește circulația a două vehicule venind din sensuri opuse, precum și în dreptul marcajului continuu, în cazul în care conducătorii celorlalte vehicule care circulă în același sens ar fi obligați, din această cauză, să treacă peste acest marcaj;

i) în locul în care se împiedică vizibilitatea asupra unui indicator sau semnal luminos;

j) pe sectoarele de drum unde sunt instalate indicatoarele cu semnificațiile „Drum îngustat”, „Prioritate pentru circulația din sens invers” sau „Prioritate față de circulația din sens invers”;

k) pe piste obligatorii pentru pietoni și/sau bicicliști ori pe benzi rezervate unor anumite categorii de vehicule, semnalizate ca atare;

l) pe platforma căii ferate industriale sau de tramvai ori la mai puțin de 50 m de acestea, dacă circulația vehiculelor pe șine ar putea fi stânjenită sau împiedicată;

m) pe partea carosabilă a autostrăzilor, a drumurilor expres și a celor naționale europene (E);

n) pe trotuar, dacă nu se asigură spațiu de cel puțin 1 m pentru circulația pietonilor;

o) pe piste pentru biciclete;

p) în locurile unde este interzisă depășirea.

Art. 143. — Se interzice staționarea voluntară a vehiculelor:

a) în toate cazurile în care este interzisă oprirea voluntară;

b) în zona de acțiune a indicatorului cu semnificația „Staționarea interzisă” și a marcajului cu semnificația de interzicere a staționării;

c) pe drumurile publice cu o lățime mai mică de 6 m;

d) în dreptul căilor de acces care deservesc proprietățile alăturate drumurilor publice;

e) în pante și în rampe;

f) în locul unde este instalat indicatorul cu semnificația „Staționare alternantă”, în altă zi sau perioadă decât cea permisă, ori indicatorul cu semnificația „Zona de staționare cu durată limitată” peste durata stabilită.

Art. 144. — (1) Administratorul drumului public este obligat să delimiteze și să semnalizeze corespunzător sectoarele de drum public unde este interzisă oprirea sau staționarea vehiculelor.

(2) Administratorul drumului public poate permite oprirea sau staționarea, parțial ori total, a unui vehicul pe trotuar, cu respectarea marcajului, iar în lipsa acestuia, numai dacă rămâne liber cel puțin un culoar de minimum 1 m lățime înspre marginea opusă părții carosabile, destinat circulației pietonilor.

Art. 145. — Se interzice conducătorului de autovehicul și pasagerilor ca în timpul opririi sau staționării să deschidă ori să lase deschise ușile acestuia sau să coboare fără să se asigure că nu creează un pericol pentru circulație.

Art. 146. — Circulația vehiculelor și a pietonilor în spațiile special amenajate sau stabilite și semnalizate corespunzător se desfășoară

conform normelor rutiere, pe întreaga perioadă cât parcările sunt deschise circulației publice.

§ 9. Alte obligații și interdicții pentru conducătorii de autovehicule și tramvai

Art. 147. — Conducătorul de autovehicul sau de tramvai este obligat:

1. să aibă asupra sa actul de identitate, permisul de conducere, certificatul de înmatriculare sau de înregistrare și, după caz, atestatul profesional, precum și celelalte documente prevăzute de legislația în vigoare;

2. să circule numai pe sectoarele de drum pe care îi este permis accesul și să respecte normele referitoare la masele totale maxime autorizate și admise și/sau la dimensiunile maxime admise de autoritatea competentă pentru autovehiculele conduse;

3. să verifice funcționarea sistemului de lumini și de semnalizare, a instalației de climatizare, să mențină permanent curate parbrizul, luneta și geamurile laterale ale autovehiculului, precum și plăcuțele cu numărul de înmatriculare sau înregistrare ale autovehiculului și remorcii;

4. să permită controlul stării tehnice a vehiculului, precum și al bunurilor transportate, în condițiile legii;

5. să se prezinte la verificarea medicală periodică, potrivit legii;

6. să aplice pe parbriz și pe luneta autovehiculului semnul distinctiv stabilit pentru conducătorii de autovehicule începători, dacă are o vechime mai mică de un an de la obținerea permisului de conducere.

Art. 148. — Se interzice conducătorului de autovehicul sau de tramvai:

1. să conducă un autovehicul sau tramvai cu dovada înlocuitoare a permisului de conducere eliberată fără drept de circulație sau a cărei valabilitate a expirat;

2. să transporte în autovehicul sau tramvai mai multe persoane decât numărul de locuri stabilite în certificatul de înmatriculare sau de înregistrare;

3. să transporte persoane în stare de ebrietate pe motocicletă sau în cabina ori în caroseria autovehiculului destinat transportului de mărfuri;

4. să transporte persoane în caroseria autobasculantei, pe autocisternă, pe platformă, deasupra încărcăturii, pe părțile laterale ale caroseriei, sau persoane care stau în picioare în caroseria autocamionului, pe scări și în remorcă, cu excepția celei special amenajate pentru transportul persoanelor;

5. să transporte copii în vârstă de până la 12 ani pe scaunul din față al autovehiculului, chiar dacă sunt ținuți în brațe de persoane majore;

6. să transporte în și pe autoturism obiecte a căror lungime sau lățime depășește, împreună cu încărcătura, dimensiunile acestuia;

7. să deschidă ușile autovehiculului sau tramvaiului în timpul mersului, să pornească de pe loc cu ușile deschise;

8. să aibă în timpul mersului preocupări de natură a-i distra în mod periculos atenția ori să folosească instalații de sonorizare la un nivel de zgomot care ar afecta deplasarea în siguranță a lui și a celorlalți participanți la trafic;

9. să intre pe drumurile modernizate cu autovehiculul care are pe roți sau pe caroserie noroi ce se depune pe partea carosabilă ori din care cad sau se scurg produse, substanțe ori materiale ce pot pune în pericol siguranța circulației;

10. să aibă aplicate pe parbriz, lunetă sau pe geamurile laterale afișe, reclame publicitare, înscrisuri ori accesorii, care restrâng sau estompează vizibilitatea conducătorului ori a pasagerilor, atât din interior, cât și din exterior;

11. să aibă aplicate folii sau tratamente chimice pe parbrize, lunetă ori pe geamurile laterale, care restrâng sau estompează vizibilitatea, atât din interior, cât și din exterior, cu excepția celor omologate și certificate, prin marcaj corespunzător, de către autoritatea competentă;

12. să aibă aplicate folii sau tratamente chimice pe dispozitivele de iluminare ori semnalizare luminoasă, care diminuează eficacitatea acestora, precum și pe plăcuțele cu numărul de înmatriculare sau de înregistrare, care împiedică citirea numărului de înmatriculare sau de înregistrare;

13. să lase liber în timpul mersului volanul, ghidonul sau maneta de comandă, să oprească motorul ori să decupleze transmisia în timpul mersului;

14. să folosească în mod abuziv mijloacele de avertizare sonoră;

15. să circule cu autovehiculul cu masa totală maximă autorizată mai mare de 3,5 tone pe drumurile acoperite cu zăpadă, gheață sau polei,

fără a avea montate pe roți lanțuri sau alte echipamente antiderapante omologate, în perioadele și pe drumurile stabilite prin ordin al ministrului transporturilor, construcțiilor și turismului;

16. să circule având montate pe autovehicul anvelope cu alte dimensiuni ori caracteristici decât cele prevăzute în certificatul de înmatriculare sau de înregistrare ori care prezintă tăieturi sau rupturi ale cordului ori sunt uzate peste limita admisă;

17. să conducă un autovehicul care emană noxe peste limita legală admisă ori al cărui zgomot în mers sau staționare depășește pragul fonic prevăzut de lege ori care are montat pe sistemul de evacuare a gazelor dispozitive neomologate;

18. să circule cu autovehiculul având plăcuțele cu numerele de înmatriculare sau de înregistrare, provizorii ori pentru probe deteriorate sau neconforme cu standardul;

19. să săvârșească acte sau gesturi obscene, să profereze injurii, să adreseze expresii jignitoare ori vulgare celorlalți participanți la trafic;

20. să circule cu autovehiculul avariat mai mult de 30 de zile de la data producerii avariei;

21. să arunce, pe drumurile publice, din autovehicul obiecte, materiale sau substanțe.

Art. 149. — (1) Conducătorul de autovehicul sau de tramvai cu o vechime mai mică de un an de la data obținerii permisului de conducere are obligația de a aplica semnul distinctiv sub forma unui disc de culoare galbenă, cu diametrul de 100 mm, care are în centru semnul exclamării, de culoare neagră, cu lungimea de 60 mm și diametrul punctului de 10 mm, după cum urmează:

a) la motocicletă, în partea din spate lângă numărul de înmatriculare;

b) la autovehicul, pe parbriz în partea din dreapta jos și pe lunetă, în partea stângă jos;

c) la autovehiculul care nu este prevăzut cu lunetă, pe parbriz în partea din dreapta jos și pe caroserie în partea din spate stânga sus;

d) la tramvai, pe parbriz în partea din dreapta jos și pe luneta ultimului vagon în partea din spate stânga sus;

e) la autovehiculul care tractează o remorcă, pe parbrizul autovehiculului în partea din dreapta jos și pe caroseria remorcii în partea din spate stânga sus.

(2) Conducătorului de vehicul prevăzut la alin. (1) îi este interzis:

a) să conducă autovehicule care transportă mărfuri sau produse periculoase;

b) să conducă vehicule destinate testării sau cele pentru probe;

c) să conducă vehicule destinate transportului public de persoane, inclusiv în regim de taxi.

§ 10. Circulația vehiculelor destinate transportului de mărfuri sau transportului public de persoane

Art. 150. — (1) Încărcătura unui vehicul trebuie să fie așezată și, la nevoie, fixată astfel încât:

a) să nu pună în pericol persoane ori să nu cauzeze daune proprietății publice sau private;

b) să nu stânjenească vizibilitatea conducătorului și să nu pericliteze stabilitatea ori conducerea vehiculului;

c) să nu fie târâtă, să nu se scurgă și să nu cadă pe drum;

d) să nu mascheze dispozitivele de semnalizare, catadioprii și plăcuțele cu numărul de înmatriculare sau de înregistrare ori provizoriu, iar în cazul vehiculelor fără motor, semnalele făcute cu brațele de conducătorul acestora;

e) să nu provoace zgomot care să jeneze conducătorul, participanții la trafic ori să sperie animalele și să nu producă praf sau mirosuri pestilențiale.

(2) Lanțurile, cablurile, prelatele și alte accesorii ce servesc la asigurarea sau protecția încărcăturii trebuie să o fixeze cât mai bine de vehicul și să nu constituie ele însele un pericol pentru siguranța circulației.

(3) Încărcătura care constă în materiale sau produse ce se pot împrăști în timpul mersului trebuie acoperită cu o prelată. Când încărcătura constă în obiecte mari ori grele, aceasta trebuie fixată pentru a nu se deplasa în timpul transportului și a nu depăși gabaritul vehiculului.

Art. 151. — Conducătorul de autovehicul sau de tramvai care efectuează transport public de persoane este obligat:

a) să oprească pentru urcarea sau coborârea pasagerilor numai în stațiile semnalizate ca atare, cu excepția transportului public de persoane

în regim de taxi. Dacă stația este prevăzută cu alveolă, oprirea se va face numai în interiorul acesteia;

- b) să deschidă ușile numai după ce vehiculul a fost oprit în stație;
- c) să închidă ușile numai după ce pasagerii au coborât ori au urcat;
- d) să repună în mișcare autovehiculul sau tramvaiul din stație după ce a semnalizat intenția și s-a asigurat că poate efectua în siguranță această manevră.

Art. 152. — Se interzice pasagerilor mijloacelor de transport public de persoane:

- a) să urce, să coboare, să țină deschise ușile ori să le deschidă în timpul mersului vehiculului;
- b) să călătorească pe scări sau pe părțile exterioare ale caroseriei vehiculului;
- c) să arunce din vehicul orice fel de obiecte, materiale sau substanțe.

§ 11. Remorcarea

Art. 153. — (1) Un autovehicul poate tracta pe drumul public o singură remorcă. Se exceptează tractorul rutier care poate tracta două remorci, precum și autovehiculele amenajate pentru formarea unui autotren de transport persoane în localitățile turistice, cu condiția ca acesta să nu fie mai lung de 25 m și să nu circule cu viteză mai mare de 25 km/h.

(2) Motocicleta fără ataș, precum și bicicleta pot tracta o remorcă ușoară având o singură axă.

Art. 154. — Cuplarea unui vehicul cu una sau două remorci, pentru formarea unui ansamblu de vehicule, se poate efectua numai dacă:

- a) elementele care compun dispozitivul de cuplare sunt omologate și compatibile;
- b) ansamblul de vehicule poate realiza raza minimă de virare a autovehiculului trăgător;
- c) dimensiunile ansamblului de vehicule nu depășesc limitele prevăzute de lege;
- d) elementele de cuplare ale echipamentelor de frânare, de iluminare și semnalizare luminoasă sunt compatibile;
- e) vehiculele care compun ansamblul nu se ating la trecerea peste denivelări, la efectuarea virajelor sau la schimbarea direcției de mers.

Art. 155. — (1) În cazul rămânerii în pană a unui autovehicul ori a remorcii acestuia, conducătorul ansamblului este obligat să îl scoată imediat în afara părții carosabile sau, dacă nu este posibil, să îl deplaseze lângă bordură ori acostament, așezându-l paralel cu axa drumului și luând măsuri pentru remedierea defecțiunilor sau, după caz, de remorcare.

(2) Pe timpul nopții sau în condiții de vizibilitate redusă, autovehiculul sau remorca acestuia care are defecțiuni la sistemul de iluminare sau de semnalizare luminoasă nu poate fi tractat/tractată pe drumurile publice fără a avea în funcțiune, în partea stângă, în față, o lumină de întâlnire și în spate, una de poziție.

Art. 156. — (1) Dacă un autovehicul sau o remorcă a rămas în pană pe partea carosabilă a drumului și nu poate fi deplasat/deplasată în afara acesteia, conducătorul autovehiculului este obligat să pună în funcțiune luminile de avarie și să instaleze triunghiurile reflectorizante.

(2) Triunghiurile reflectorizante se instalează în fața și în spatele vehiculului, pe aceeași bandă de circulație, la o distanță de cel puțin 30 m de acesta, astfel încât să poată fi observate din timp de către participanții la trafic care se apropie. În localități, atunci când circulația este intensă, triunghiurile reflectorizante pot fi așezate la o distanță mai mică sau chiar pe vehicul, astfel încât să poată fi observate din timp de ceilalți conducători de vehicule.

(3) Dacă vehiculul nu este dotat cu lumini de avarie sau acestea sunt defecte, conducătorul poate folosi, pe timpul nopții ori în condiții de vizibilitate redusă, o lampă portativă cu lumina galbenă intermitentă, care se instalează la partea din spate a vehiculului.

(4) Se interzice folosirea triunghiurilor reflectorizante ori a luminilor de avarie în mod nejustificat sau pentru a simula o rămânere în pană în locurile unde oprirea ori staționarea este interzisă.

(5) În cazul căderii din vehicule, pe partea carosabilă, a încărcăturii sau a unei părți din aceasta, care constituie un obstacol ce nu poate fi înlăturat imediat, conducătorul este obligat să îl semnalizeze cu unul dintre mijloacele prevăzute la alin. (1)–(3).

Art. 157. — (1) Remorcarea unui autovehicul se face cu respectarea următoarelor reguli:

a) conducătorii autovehiculelor trăgător și, respectiv, remorcat trebuie să posede permise de conducere valabile pentru categoriile din care face parte fiecare dintre autovehicule;

b) autovehiculul trăgător să nu remorcheze un autovehicul mai greu decât masa lui proprie, cu excepția cazului când remorcarea se efectuează de către un autovehicul destinat special depanării;

c) remorcarea trebuie să se realizeze prin intermediul unei bare metalice în lungime de cel mult 4 m. Autoturismul ale cărui mecanism de direcție și sistem de frânare nu sunt defecte poate fi remorcat cu o legătură flexibilă omologată, în lungime de 3–5 m. Bara sau legătura flexibilă trebuie fixată la elementele de remorcă cu care sunt prevăzute autovehiculele;

d) conducătorul autovehiculului remorcat este obligat să semnalizeze corespunzător semnalelor efectuate de conducătorul autovehiculului trăgător. Atunci când sistemul de iluminare și semnalizare nu funcționează, este interzisă remorcarea acestuia pe timpul nopții și în condiții de vizibilitate redusă, iar ziua poate fi remorcat dacă pe partea din spate are aplicate inscripția „Fără semnalizare”, precum și indicatorul „Alte pericole”.

(2) Dacă remorcarea se realizează prin suspendarea cu o macara sau sprijinirea pe o platformă de remorcă a părții din față a autovehiculului remorcat, atunci în acesta nu trebuie să se afle nicio persoană.

(3) Se interzice remorcarea unui autovehicul cu două roți, cu sau fără ataș, a autovehiculului al cărui sistem de direcție nu funcționează sau care nu este înmatriculat ori înregistrat sau când drumul este acoperit cu polei, gheață ori zăpadă. Se interzice și remorcarea a două sau mai multe autovehicule, a căruțelor, a vehiculelor care în mod normal sunt trase sau împinse cu mâna ori a utilajelor agricole.

(4) Prin excepție de la prevederile alin. (3), se permite remorcarea unui autovehicul al cărui sistem de direcție nu funcționează numai în cazul când remorcarea se realizează prin suspendarea roților directe ale autovehiculului remorcat cu o macara sau sprijinirea roților directe ale autovehiculului remorcat pe o platformă de remorcă.

(5) Conducătorul poate împinge sau tracta, cu propriul autovehicul, în situații deosebite, pe distanțe scurte, un alt automobil pentru a-i pune motorul în funcțiune sau pentru a efectua scurte manevre, fără a pune în pericol siguranța deplasării celorlalți participanți la trafic.

§ 12. Zona rezidențială și pietonală

Art. 158. — (1) În zona rezidențială, semnalizată ca atare, pietonii pot folosi toată lățimea părții carosabile, iar jocul copiilor este permis.

(2) Conducătorii de vehicule sunt obligați să circule cu o viteză de cel mult 20 km/h, să nu staționeze sau să parcheze vehiculul în afara spațiilor anume destinate și semnalizate ca atare, să nu stânjenească sau să împiedice circulația pietonilor chiar dacă, în acest scop, trebuie să oprească.

Art. 159. — În zona pietonală, semnalizată ca atare, conducătorul de vehicul poate intra numai dacă locuiește în această zonă sau prestează servicii publice „din poartă în poartă” și nu are altă posibilitate de acces. Acesta este obligat să circule cu viteza maximă de 5 km/h, să nu stânjenească ori să împiedice circulația pietonilor și, dacă este necesar, să oprească pentru a permite circulația acestora.

SECȚIUNEA a 4-a

Reguli pentru alți participanți la trafic

§ 1. Circulația bicicletelor și a mopederelor

Art. 160. — (1) Bicicletele și mopederle, atunci când circulă pe drumul public, trebuie conduse numai pe un singur rând.

(2) Persoanele care nu posedă permis de conducere pot conduce moped pe drumurile publice numai dacă fac dovada că au absolvit un curs de legislație rutieră în cadrul unei unități autorizate de pregătire a conducătorilor de autovehicule.

(3) Dacă pe direcția de deplasare există o pistă pentru biciclete, semnalizată ca atare, conducătorii vehiculelor prevăzute la alin. (1) sunt obligați să circule numai pe această pistă. Se interzice circulația altor participanți la trafic pe pista pentru biciclete.

(4) Se recomandă ca, în circulația pe drumurile publice, biciclistul să poarte casca de protecție omologată.

Art. 161. — (1) Se interzice conducătorilor de biciclete sau de moped:

a) să circule pe sectoarele de drum semnalizate cu indicatorul având semnificația „Accesul interzis bicicletelor”;

b) să învețe să conducă biciclete sau moped pe drumurile intens circulare;

c) să circule pe trotuare, cu excepția cazului când pe acestea sunt amenajate piste speciale destinate lor;

d) să circule fără a ține cel puțin o mână pe ghidon și ambele picioare pe pedale;

e) să circule în paralel, cu excepția situațiilor când participă la competiții sportive organizate;

f) să circule în timp ce se află sub influența alcoolului, a produselor ori substanțelor stupefiante sau a medicamentelor cu efecte similare acestora;

g) să se țină de un vehicul aflat în mers ori să fie remorcat de un alt vehicul sau împins ori tras de o persoană aflată într-un vehicul;

h) să transporte o altă persoană, cu excepția copilului până la 7 ani, numai dacă vehiculul are montat în față un suport special, precum și a situației când vehiculul este construit și/sau echipat special pentru transportul altor persoane;

i) să circule pe partea carosabilă în aceeași direcție de mers, dacă există o cale laterală, o potecă sau un acostament practicabil, ce poate fi folosit;

j) să transporte sau să tragă orice fel de obiecte care, prin volumul ori greutatea lor, stânjenesc sau periclitează conducerea vehiculului ori circulația celorlalți participanți la trafic;

k) să circule pe aleile din parcuri sau din grădini publice, cu excepția cazurilor când nu stânjenesc circulația pietonilor;

l) să circule pe timp de noapte sau când vizibilitatea este redusă, fără să îndeplinească condițiile prevăzute la art. 14 și 16;

m) să circule atunci când partea carosabilă este acoperită cu polei, gheață sau zăpadă;

n) să circule cu defecțiuni tehnice la sistemele de frânare sau cu un vehicul care nu este prevăzut cu avertizor sonor;

o) să traverseze drumurile publice, pe trecerile destinate pietonilor, în timp ce se deplasează pe bicicletă sau pe moped;

p) să circule pe alte benzi decât cea de lângă bordură sau acostament, cu excepția cazurilor în care, înainte de intersecție, trebuie să se încadreze regulamentar pentru efectuarea virajului la stânga;

r) să circule fără a purta îmbrăcăminte cu elemente fluorescent-reflectorizante, de la lăsarea serii până în zorii zilei sau atunci când vizibilitatea este redusă;

s) să conducă vehiculul fără a menține contactul roților cu solul.

(2) Pe timpul circulației pe drumurile publice, conducătorii de biciclete sunt obligați să aibă asupra lor actul de identitate, iar conducătorii de moped sunt obligați să aibă, în plus, certificatul de absolvire a cursurilor de legislație rutieră și certificatul de înregistrare a vehiculului.

§ 2. Însoțirea animalelor

Art. 162. — (1) Animalele de povară, de tracțiune ori de călărie, precum și animalele în turmă nu pot fi conduse pe autostrăzi, pe drumurile naționale, în municipii și orașe, precum și pe drumurile la începutul cărora există indicatoare care le interzic accesul. Animalele de călărie aparținând poliției, jandarmeriei ori Ministerului Apărării pot fi conduse pe drumurile publice din localități, atunci când participă la executarea unor misiuni.

(2) Atunci când circulă pe drumurile publice pe care le este permis accesul, turmele trebuie împărțite în grupuri bine separate între ele pentru a nu îngreuna circulația celorlalți participanți la trafic, fiecare grup având cel puțin un conducător.

(3) Atunci când sunt conduse pe drumul public, animalele și însoțitorii acestora trebuie să circule pe acostamentul din partea stângă a drumului, în sensul de mers, iar când acesta nu există, cât mai aproape de marginea din stânga a părții carosabile.

Art. 163. — (1) Conducătorul de animale de călărie este obligat:

a) să conducă animalele astfel încât acestea să se deplaseze pe acostament, iar în lipsa acestuia cât mai aproape de marginea din partea dreaptă a drumului;

b) să nu lase animalele nesupravegheate pe partea carosabilă sau în imediata apropiere a acesteia;

c) de la lăsarea serii până în zorii zilei să poarte îmbrăcăminte cu elemente fluorescent-reflectorizante;

d) să traverseze drumul public prin locurile permise pietonilor numai după ce s-a asigurat că o poate face fără pericol;

e) să semnalizeze schimbarea direcției de mers spre stânga prin ridicarea în plan orizontal a brațului stâng, iar oprirea prin balansarea brațului drept.

(2) Persoanele care conduc animale izolate sau de povară sunt obligate:

a) să se deplaseze pe acostament, iar în lipsa acestuia, cât mai aproape de marginea din partea dreaptă a carosabilului;

b) să conducă animalele numai pe partea din dreapta lor, cu ajutorul unei legături care nu poate avea o lungime mai mare de 2 metri;

c) să asigure deplasarea animalelor înșiruite și legate unul în spatele altuia;

d) de la lăsarea serii până în zorii zilei să poarte îmbrăcăminte cu elemente fluorescent-reflectorizante;

e) să traverseze drumul public prin locurile permise pietonilor, numai după ce s-a asigurat că o pot face fără pericol.

(3) Deplasarea pe drumurile publice a unei turme se face cu respectarea următoarelor reguli:

a) turma trebuie să aibă în față și în spate câte un conducător;

b) pe timpul nopții sau în orice alte situații când vizibilitatea este redusă, conducătorul care se află în față turmei trebuie să aibă un dispozitiv cu lumină de culoare albă, iar cel din spate un dispozitiv cu lumină de culoare roșie;

c) conducătorii turmei trebuie să ia măsurile necesare ca, pe timpul deplasării pe drum, animalele să nu împiedice circulația celorlalți participanți la trafic;

d) animalele trebuie conduse la pas, pe acostament sau, în lipsa acestuia, cât mai aproape de marginea părții carosabile, astfel încât să nu ocupe mai mult de jumătate din lățimea sensului de mers;

e) la intersecții, precum și atunci când traversează drumul, conducătorii turmei trebuie să acorde prioritate de trecere vehiculelor cu care se intersectează;

f) în deplasarea pe drumurile pe care le este permis accesul, conducătorii turmei sunt obligați să nu lase animalele nesupravegheate.

§ 3. Circulația vehiculelor cu tracțiune animală

Art. 164. — Pe drumurile pe care le este permis accesul, vehiculele cu tracțiune animală trebuie să fie conduse pe acostament sau, în lipsa acestuia, cât mai aproape de marginea din dreapta a părții carosabile.

Art. 165. — (1) Conducătorul vehiculului cu tracțiune animală este obligat:

a) să aibă asupra lui actul de identitate, certificatul de înregistrare, iar pe vehicul montate plăcuțele cu numărul de înregistrare;

b) să conducă animalele astfel încât acestea să nu constituie un pericol pentru el și ceilalți participanți la trafic;

c) să nu oprească sau să staționeze pe partea carosabilă a drumului public;

d) pe timpul opririi sau staționării pe acostament ori în afara părții carosabile, animalele trebuie să fie legate astfel încât acestea să nu poată intra pe partea carosabilă;

e) să nu conducă vehiculul când se află sub influența alcoolului, a produselor sau substanțelor stupefiante ori a medicamentelor cu efecte similare acestora;

f) să semnalizeze schimbarea direcției de mers cu brațul și să se asigure că din față sau din spate nu circulă vehicule cărora le poate pune în pericol siguranța deplasării;

g) de la lăsarea serii până în zorii zilei sau atunci când vizibilitatea este redusă să nu circule pe drumurile publice fără a purta îmbrăcăminte cu elemente fluorescent-reflectorizante și fără ca vehiculul să aibă în partea din față un dispozitiv cu lumină albă sau galbenă, iar în partea din spate un dispozitiv cu lumină roșie, amplasate pe partea laterală stângă;

h) să nu părăsească vehiculul sau animalele ori să doarmă în timpul mersului;

i) să nu transporte obiecte care depășesc în lungime sau în lățime vehiculul, dacă încărcătura nu este semnalizată ziua cu un steguleț de culoare roșie, iar noaptea sau în condiții de vizibilitate redusă cu un dispozitiv fluorescent-reflectorizant, montat în partea din spate a încărcăturii;

j) să nu circule cu animale care însoțesc vehiculul, dacă acestea nu sunt legate de latura din dreapta a vehiculului sau de partea din spate a

acestui, cât mai aproape de partea dreaptă. Legătura nu trebuie să fie mai mare de 1,5 m;

k) să nu pătrundă pe drumurile modernizate sau pietruite cu roțile vehiculului murdare de noroi;

l) să nu transporte în vehicule persoane care stau în picioare;

m) să nu abandoneze vehiculul pe drumurile publice.

(2) Conducătorul de trăsură care efectuează transport public de persoane este obligat să circule în condițiile stabilite în licență de autoritatea competentă.

§ 4. Circulația pietonilor

Art. 166. — Pe timp de noapte, pietonul sau persoana asimilată acestuia care circulă pe partea carosabilă a drumului, care nu este prevăzut cu trotuar sau acostamente, trebuie să aibă aplicate pe îmbrăcămintă accesorii fluorescent-reflectorizante sau să poarte o sursă de lumină, vizibilă din ambele sensuri.

Art. 167. — (1) Se interzice pietonilor și persoanelor asimilate acestora:

a) să se angajeze în traversarea drumului public atunci când se apropie un autovehicul cu regim de circulație prioritară care are în funcțiune semnalele speciale de avertizare luminoase și sonore;

b) să traverseze partea carosabilă prin față sau prin spatele vehiculului oprit în stațiile mijloacelor de transport public de persoane, cu excepția cazurilor în care există treceri pentru pietoni, semnalizate corespunzător;

c) să prelungească timpul de traversare a drumului public, să se oprească ori să se întoarcă pe trecerile pentru pietoni care nu sunt prevăzute cu semafoare;

d) să traverseze drumul public prin alte locuri decât cele permise;

e) să ocupe partea carosabilă în scopul împiedicării circulației;

f) să traverseze calea ferată atunci când barierele sau semibarierile sunt coborâte ori când semnalul luminos sau acustic interzice trecerea;

g) să circule pe piste pentru biciclete, amenajate și semnalizate corespunzător.

(2) Se interzice oricărei persoane să efectueze acte de comerț pe partea carosabilă, pe acostament, pe trotuar, în parcări ori în stațiile mijloacelor de transport public de persoane.

Art. 168. — (1) Persoanele care se deplasează pe drumul public formând un grup organizat, o coloană militară sau un cortegiu trebuie să circule în formație de cel mult trei șiruri, pe partea dreaptă a carosabilului, în sensul lor de mers, ocupând cel mult o bandă de circulație.

(2) De la lăsarea serii și până în zorii zilei, precum și ziua, în condiții de vizibilitate redusă, persoanele care se află în față și în spatele șirului dinspre axa drumului trebuie să aibă o sursă de lumină de culoare albă, respectiv roșie, care să fie vizibilă pentru ceilalți participanți la trafic. Persoanele care formează șirul dinspre axa drumului trebuie să aibă aplicate pe îmbrăcămintă elemente fluorescent-reflectorizante.

(3) Conducătorii de grupuri organizate, de coloane militare sau de cortegii sunt obligați să supravegheze permanent deplasarea acestora pe drumurile publice, pentru a nu stânjeni circulația vehiculelor.

(4) Se interzice persoanelor care formează o coloană militară să meargă în cadență la trecerea peste poduri.

SECȚIUNEA a 5-a

Circulația pe autostrăzi

Art. 169. — (1) Conducătorii de autovehicule care intră pe autostrăzi folosind banda de intrare (de accelerare) trebuie să cedeze trecerea autovehiculelor care circulă pe prima bandă a autostrăzilor și să nu stânjenească în niciun fel circulația acestora.

(2) Conducătorii de autovehicule care urmează să părăsească autostrada sunt obligați să semnalizeze din timp și să se angajeze pe banda de ieșire (de decelerare).

Art. 170. — Circulația autovehiculelor destinate transportului public de persoane sau de mărfuri se desfășoară pe banda din partea dreaptă a autostrăzii, cu excepția cazului în care se efectuează depășirea sau semnalizarea rutieră existentă înlocuiește o altă reglementare de utilizare a benzilor.

CAPITOLUL VI

Circulația autovehiculelor cu mase și/sau gabarite depășite ori care transportă mărfuri sau produse periculoase

§ 1. Circulația autovehiculelor cu mase și/sau dimensiuni de gabarit depășite

Art. 171. — Autovehiculul sau ansamblul de vehicule care, prin construcție sau datorită încărcăturii transportate, depășește masa totală de 80 tone și/sau lungimea de 40 m ori lățimea de 5 m sau înălțimea de 5 m poate circula pe drumul public numai în baza autorizației speciale emise de administratorul acestuia și cu avizul poliției rutiere.

Art. 172. — (1) În circulația pe drumurile publice, autovehiculul sau ansamblul de vehicule care, cu sau fără încărcătură, are o lățime între 3,2 m și 4,5 m inclusiv sau o lungime mai mare de 25 m trebuie să fie precedat de un autovehicul de însoțire, iar cel cu lățimea mai mare de 4,5 m sau lungimea mai mare de 30 m trebuie să fie însoțit de două autovehicule care să circule unul în față și celălalt în spate.

(2) Pe autostrăzi autovehiculul care, cu sau fără încărcătură, depășește lățimea de 3,2 m trebuie să fie urmat de un autovehicul de însoțire.

(3) Autovehiculul de însoțire trebuie să fie echipat cu un dispozitiv special de avertizare cu lumină galbenă și să aibă montată, în funcție de locul ocupat la însoțire, la partea stângă din față sau din spate, plăcuța de identificare reflectorizantă, având fondul alb și chenarul roșu.

(4) Conducătorul autovehiculului cu masa și/sau dimensiuni de gabarit depășite, precum și conducătorii autovehiculelor de însoțire sunt obligați să pună și să mențină în funcțiune semnalele speciale de avertizare cu lumină galbenă, prevăzute la art. 32 alin. (1) lit. c) din Ordonanța de urgență a Guvernului nr. 195/2002, republicată, cu modificările și completările ulterioare, pe toată perioada deplasării pe drumul public.

Art. 173. — Este interzisă circulația autovehiculelor cu mase și/sau gabarite depășite:

a) pe sectoarele de drum unde sunt instalate indicatoare de interdicere, restricție sau limitare a accesului acestora, dacă vehiculul sau ansamblul de vehicule atinge ori depășește lățimea, înălțimea, lungimea sau masele pe axe ori masa totală maximă admisă;

b) când vizibilitatea este redusă sau partea carosabilă este acoperită cu polei, gheață sau zăpadă.

§ 2. Transportul mărfurilor sau produselor periculoase

Art. 174. — (1) Transportul mărfurilor sau produselor periculoase se efectuează numai dacă sunt îndeplinite următoarele condiții:

a) vehiculul îndeplinește condițiile tehnice și de agreere, prevăzute în Acordul european referitor la transportul rutier internațional al mărfurilor periculoase (A.D.R.), încheiat la Geneva la 30 septembrie 1957, la care România a aderat prin Legea nr. 31/1994, cu modificările ulterioare;

b) vehiculul are dotările și echipamentele necesare prevăzute în reglementările în vigoare;

c) conducătorul vehiculului deține certificat ADR corespunzător.

(2) Administratorul drumului public stabilește, cu avizul poliției rutiere, traseele interzise accesului vehiculelor care efectuează transport de mărfuri sau produse periculoase, cu indicarea rutelor ocolitoare sau alternative și a semnalizării corespunzătoare acestora.

Art. 175. — (1) Conducătorul vehiculului care efectuează transport de mărfuri sau produse periculoase trebuie să aibă asupra sa documentele de transport prevăzute de lege, să cunoască normele referitoare la transportul și la manipularea încărcăturii, putând fi însoțit de persoane care să cunoască bine caracteristicile acestora.

(2) În cabina autovehiculului care transportă mărfuri sau produse periculoase se pot afla numai membrii echipajului.

(3) Dacă din cauza deteriorării ambalajului sau din alte cauze marfa ori produsul periculos se împrăștie pe drum, conducătorul este obligat să oprească imediat, să ia măsuri de avertizare a celorlalți conducători care circulă pe drumul public și a persoanelor din jur, să semnalizeze pericolul cu mijloacele pe care le are la îndemână și să anunțe administratorul drumului sau cea mai apropiată unitate de poliție.

Art. 176. — Se interzice conducătorului de autovehicul care transportă mărfuri sau produse periculoase:

a) să provoace șocuri autovehiculului în mers;

b) să fumeze în timpul mersului ori să aprindă foc la oprire sau staționare, la o distanță mai mică de 50 m de autovehicul;

- c) să lase autovehiculul și încărcătura fără supravegherea sa, a însoțitorului ori a unei alte persoane calificate;
- d) să remorcheze un vehicul rămas în pană;
- e) să urmeze alte trasee sau să staționeze în alte locuri decât cele stabilite, precum și pe partea carosabilă a drumului pe timp de noapte;
- f) să transporte alte încărcături care, prin natura lor, ar putea determina o sporire a pericolului;
- g) să permită prezența în autovehicul a altor persoane, cu excepția celui alt conducător, a însoțitorilor sau a celor care încarcă ori descarcă mărfurile sau produsele transportate;
- h) să intre pe sectoarele de drum pe care îi este interzis accesul;
- i) să păstreze în autovehicul rezerve de combustibil în ambalaje care nu sunt special confecționate în acest scop.

CAPITOLUL VII

Sanctiuni contravenționale și măsuri tehnico-administrative

SECȚIUNEA 1

Constatarea contravențiilor și aplicarea sancțiunilor contravenționale

Art. 177. — (1) Îndrumarea, supravegherea, controlul respectării normelor privind circulația pe drumurile publice și luarea măsurilor legale în cazul în care se constată încălcări ale acestora se realizează de către polițiștii rutieri din cadrul Poliției Române.

(2) Polițiștii rutieri sunt ofițerii și agenții de poliție specializați și anume desemnați prin dispoziție a inspectorului general al Inspectoratului General al Poliției Române.

Art. 178. — (1) În punctele de trecere a frontierei de stat a României, polițiștii de frontieră au și atribuția de a aplica sancțiuni în cazul în care constată contravenții la regimul circulației pe drumurile publice.

(2) Procesul-verbal de constatare a contravenției se trimite, în cel mult o zi lucrătoare de la data întocmirii, serviciului poliției rutiere pe raza căruia a fost săvârșită fapta.

Art. 179. — (1) Poliția rutieră sau poliția de frontieră din punctele de trecere a frontierei de stat poate acționa, împreună cu reprezentanții ai altor autorități cu atribuții în domeniu, pentru prevenirea și constatarea unor încălcări ale normelor privind deplasarea în siguranță, pe drumurile publice, a tuturor participanților la trafic.

(2) Polițistul rutier sau polițistul de frontieră aflat în punctul de trecere a frontierei de stat, care acționează în cadrul echipajului mixt, are, ca principale atribuții:

- a) să oprească vehiculele pentru control și să verifice documentele pe care conducătorii acestora trebuie să le aibă asupra lor;
- b) să constate și să aplice sancțiuni în cazul contravențiilor aflate în competența sa.

(3) Reprezentanții autorităților prevăzute la alin. (1) din cadrul echipajului mixt au ca principale atribuții:

- a) să acționeze, împreună cu polițiștii rutieri sau cu polițiștii de frontieră, pentru respectarea de către conducătorii de vehicule sau de către operatori a normelor privind transportul rutier pe drumurile publice din România;
- b) să execute activități de control privind condițiile de efectuare a transporturilor rutiere, precum și de verificare a stării tehnice a vehiculelor, conform competențelor;
- c) să constate și să aplice sancțiuni în cazul contravențiilor aflate în competența lor.

(4) În cazul depistării în trafic a unui vehicul care prezintă defecțiuni tehnice la mecanismul de direcție, la sistemul de frânare, care emite noxe poluante ori zgomote peste limitele legal admise sau care circulă având lumina farurilor nereglată corespunzător, reprezentanții autorităților abilitate menționează despre acestea într-o notă tehnică de constatare ce se anexează procesului-verbal de constatare a contravenției încheiat de către polițistul rutier.

Art. 180. — (1) În cazul în care constată încălcări ale normelor rutiere, agentul constator încheie un proces-verbal de constatare a contravenției, potrivit modelului prevăzut în anexa nr. 1A, care va cuprinde în mod obligatoriu: data, ora și locul unde este încheiat; gradul profesional, numele și prenumele agentului constator, unitatea din care acesta face parte; numele, prenumele, codul numeric personal, domiciliul sau reședința contravenientului, numărul și seria actului de identitate ori,

în cazul cetățenilor străini, al persoanelor fără cetățenie sau al cetățenilor români cu domiciliul în străinătate, seria și numărul pașaportului ori ale altui document de trecere a frontierei de stat, data eliberării acestuia și statul emitent; descrierea faptei contravenționale, cu indicarea datei, orei și locului în care a fost săvârșită, precum și arătarea tuturor împrejurărilor ce pot servi la aprecierea gravității faptei și la evaluarea eventualelor pagube pricinuite; indicarea actului normativ prin care se stabilește și se sancționează contravenția; numărul punctelor-amendă aplicate și valoarea acestora, posibilitatea achitării de către persoana fizică, în termen de cel mult două zile lucrătoare, a jumătate din minimul amenzii prevăzute de actul normativ, sancțiunea contravențională complementară aplicată și/sau măsura tehnico-administrativă dispusă; indicarea societății de asigurări, în situația în care fapta a avut ca urmare producerea unui accident de circulație din care au rezultat numai pagube materiale; termenul de exercitare a căii de atac, semnătura agentului constator și unitatea de poliție la care se depune plângerea.

(2) În cazul în care contravenientul refuză sau nu poate să semneze procesul-verbal, agentul constator va face mențiune despre aceste împrejurări, care trebuie să fie confirmate de un martor asistent. În acest caz procesul-verbal va cuprinde numele, prenumele, codul numeric personal și semnătura martorului.

(3) Atunci când contravenientul a fost sancționat cu amendă, odată cu copia procesului-verbal (exemplarul nr. 2), acestuia i se va comunica și înștiințarea de plată, în care se va face mențiunea cu privire la obligativitatea achitării amenzii la instituțiile abilitate să o încaseze, potrivit legislației în vigoare, în termen de 15 zile de la comunicare, în caz contrar urmând să se procedeze la executarea silită.

(4) În situația în care contravenientul este persoană juridică, în procesul-verbal se fac mențiuni cu privire la denumirea, sediul, codul unic de înregistrare ale acesteia, precum și numele, prenumele, numărul și seria actului de identitate, codul numeric personal și domiciliul ori reședința persoanei care o reprezintă.

(5) În momentul încheierii procesului-verbal agentul constator este obligat să aducă la cunoștință contravenientului dreptul de a face obiecțiuni cu privire la conținutul actului de constatare. Obiecțiunile trebuie consemnate distinct în procesul-verbal la rubrica „Alte mențiuni”, sub sancțiunea nulității procesului-verbal.

(6) În cazul în care pentru fapta săvârșită se dispune ca măsură tehnico-administrativă reținerea permisului de conducere și/sau a certificatului de înmatriculare ori de înregistrare sau a plăcuțelor cu numărul de înmatriculare ori de înregistrare, odată cu încheierea procesului-verbal de constatare a contravenției agentul constator eliberează și o dovadă înlocuitoare cu sau fără drept de circulație, după caz, al cărei model este prevăzut în anexa nr. 1B.

(7) Atunci când permisul de conducere se retrage pentru că titularul acestuia a fost declarat inapt pentru a conduce autovehicule sau tramvaie, se eliberează dovadă înlocuitoare fără drept de circulație.

(8) În situația în care, prin același proces-verbal de constatare a contravenției, se dispun mai multe măsuri tehnico-administrative, agentul constator eliberează pentru fiecare document sau set de plăcuțe câte o dovadă înlocuitoare.

(9) Pentru vehiculele implicate în accidente de circulație din care au rezultat pagube materiale, poliția rutieră eliberează proprietarilor sau deținătorilor acestora autorizație de reparații, al cărei model este prevăzut în anexa nr. 1C, cu excepția situației în care s-a încheiat o constatare amiabilă de accident a cărei validitate a fost atestată de societatea de asigurări abilitată, în condițiile legii, caz în care reparațiile pot fi efectuate în baza actului de atestare.

Art. 181. — (1) În situația în care fapta a fost constatată cu ajutorul unui mijloc tehnic certificat sau unui mijloc tehnic omologat și verificat metrologic, polițistul rutier încheie un proces-verbal de constatare a contravenției, potrivit modelului prevăzut în anexa nr. 1D, după prelucrarea înregistrărilor și stabilirea identității conducătorului de vehicul.

(2) Datele de identificare a contravenientului care se consemnează în procesul-verbal de constatare a contravenției sunt cele comunicate, în scris, sub semnătura proprietarului sau deținătorului legal al vehiculului.

Art. 182. — (1) Oprirea vehiculelor pe drumurile publice se realizează prin executarea semnalelor regulamentare de către polițistul rutier sau, după caz, de către polițistul de frontieră, atunci când constată încălcări ale normelor rutiere ori în situația în care există indicii temeinice despre săvârșirea unei contravenții ori a unei fapte de natură penală, pentru identificarea persoanelor care au comis astfel de fapte și a bunurilor care fac obiectul urmăririi, precum și pentru verificarea deținerii de către conducătorii vehiculelor a documentelor prevăzute de lege. Oprirea

vehiculelor pe drumurile publice se realizează și în condițiile producerii unor calamități naturale, dezastre sau a altor situații care pun în pericol siguranța circulației.

(2) Oprirea vehiculelor se face, de regulă, în afara părții carosabile, iar acolo unde nu există asemenea condiții, cât mai aproape de marginea din dreapta a drumului, pe acostament sau lângă bordură ori în spațiile de parcare, iar noaptea, cu precădere, în locuri iluminate.

(3) Se interzice imobilizarea vehiculului pe partea carosabilă ca urmare a semnalului de oprire efectuat de către polițist în locurile în care vizibilitatea este redusă sub 50 m.

Art. 183. — Conducătorul vehiculului oprit la semnalul regulamentar al polițistului rutier sau, după caz, al polițistului de frontieră este obligat să rămână în vehicul, cu mâinile pe volan, iar ceilalți pasageri să nu deschidă portierele, respectând indicațiile polițistului.

Art. 184. — (1) În situația în care conducătorul de autovehicul sau tramvai, oprit în trafic pentru încălcarea unei norme rutiere, nu are asupra sa niciun act de identitate și nici permisul de conducere, polițistul rutier trebuie să îl conducă la cea mai apropiată unitate de poliție pentru stabilirea identității acestuia și pentru verificarea în evidență a situației permisului de conducere, atunci când nu există posibilitatea realizării acestor verificări pe loc.

(2) În cazul în care conducătorul auto are asupra sa numai permisul de conducere, agentul constatator trebuie să verifice în evidență dacă domiciliul sau, după caz, reședința înscrisă în document corespunde cu cea din Registrul național de evidență a persoanelor.

(3) Agentul constatator este obligat să înscrie, în procesul-verbal de constatare a contravenției, domiciliul sau, după caz, reședința contravenientului din actul de identitate, iar în situația în care acesta nu are documentul asupra sa, domiciliul sau reședința va fi consemnată numai după verificarea efectuată în Registrul național de evidență a persoanelor.

(4) Procedura prevăzută la alin. (2) și (3) se aplică și atunci când domiciliul sau, după caz, reședința ori sediul proprietarului menționat în certificatul de înmatriculare sau de înregistrare nu corespunde cu datele existente în evidența vehiculelor.

Art. 185. — (1) Constatarea contravenției de conducere a unui autovehicul sau tramvai de către o persoană care se află sub influența alcoolului se face prin testarea aerului expirat de aceasta cu un mijloc tehnic certificat sau cu un mijloc tehnic omologat și verificat metrologic.

(2) Conducătorilor de autovehicule sau tramvaie li se recoltează obligatoriu probe biologice în vederea stabilirii alcoolemiei atunci când:

- rezultatul testării arată o concentrație mai mare de 0,40 mg/l alcool pur în aerul expirat;
- în eveniment este implicat un vehicul care transportă mărfuri sau produse periculoase.

(3) Conducătorilor de vehicule li se recoltează obligatoriu probe biologice atunci când rezultatul testării preliminare cu ajutorul unor mijloace tehnice certificate indică prezența în organism a substanțelor ori produselor stupefiante sau a medicamentelor cu efecte similare.

Art. 186. — În cazul accidentelor de circulație din care au rezultat numai pagube materiale, conducătorii vehiculelor sunt obligați să se supună testării aerului expirat în vederea stabilirii alcoolemiei ori a consumului de produse sau substanțe stupefiante ori al medicamentelor cu efecte similare acestora. Dacă rezultatul testării arată o concentrație mai mare de 0,40 mg/l alcool pur în aerul expirat sau indică prezența în organism a substanțelor ori produselor stupefiante sau a medicamentelor cu efecte similare, conducătorii de vehicule sunt obligați să se supună recoltării probelor biologice.

Art. 187. — Conducătorii de vehicule sau de animale implicați în accidente de circulație din care a rezultat moartea sau vătămarea integrității corporale ori a sănătății uneia sau mai multor persoane sunt obligați să se supună recoltării probelor biologice în vederea stabilirii alcoolemiei sau, după caz, a consumului de substanțe ori produse stupefiante sau medicamente cu efecte similare acestora.

Art. 188. — În toate cazurile în care se recoltează probe biologice în vederea stabilirii alcoolemiei sau a prezenței în organism a substanțelor ori produselor stupefiante sau a medicamentelor cu efecte similare este obligatorie și examinarea clinică.

§ 1. Reținerea sau retragerea permisului de conducere

Art. 189. — (1) Polițistul rutier este obligat ca, atunci când verifică documentele unui conducător de autovehicul sau tramvai, să urmărească dacă există concordanță între datele înscrise în actul de identitate și cele din permisul de conducere. În cazul în care constată neconcordanțe referitoare la nume, prenume, domiciliu sau reședință, precum și în cazul în care termenul de valabilitate a expirat, polițistul rutier este obligat să rețină permisul de conducere și să elibereze dovadă înlocuitoare a acestuia cu drept de circulație de 15 zile.

(2) În cazul în care conducătorul de autovehicul sau tramvai are asupra sa numai permisul de conducere, polițistul rutier efectuează verificările prevăzute la art. 184 alin. (2). În cazul în care datele nu corespund, polițistul rutier procedează conform alin. (1).

(3) Permisul de conducere reținut în condițiile alin. (1) sau (2) se trimite, împreună cu raportul de reținere, autorității competente care l-a eliberat.

Art. 190. — (1) În cazurile prevăzute de lege, odată cu constatarea faptei, polițistul rutier sau, după caz, polițistul de frontieră reține permisul de conducere, eliberând dovadă înlocuitoare cu sau fără drept de circulație, după caz.

(2) Permisul de conducere reținut în condițiile alin. (1), împreună cu un raport de reținere, al cărui model este prevăzut în anexa nr. 1E, se trimite, cel mai târziu în prima zi lucrătoare care urmează celei în care a fost eliberată dovada înlocuitoare, la serviciul poliției rutiere pe raza căruia a fost săvârșită fapta, care are obligația să facă imediat mențiunile corespunzătoare în evidența conducătorilor de autovehicule și tramvaie.

(3) Raportul de reținere, precum și documentele sau plăcuțele cu numărul de înmatriculare reținute unui conducător de autovehicul care posedă permis de conducere sau certificat de înmatriculare eliberat de o autoritate străină se trimit poliției rutiere din cadrul Inspectoratului General al Poliției Române pentru a fi trimise autorităților emitente.

Art. 191. — (1) În situația în care contravenientul a săvârșit fapta pe raza de competență a altui județ decât cel care îl are în evidență, permisul de conducere se păstrează la serviciul poliției rutiere pe teritoriul căruia a fost constatată contravenția, până când șeful serviciului hotărăște asupra sancțiunii contravenționale complementare, dar nu mai mult de 15 zile de la data reținerii, după care îl trimite serviciului poliției rutiere al județului care îl are în evidență.

(2) Permisul de conducere se păstrează la serviciul poliției rutiere din județul care are în evidență titularul, până la restituire sau, după caz, până la anularea documentului.

Art. 192. — (1) Conducătorului de autovehicul sau tramvai, testat cu un mijloc tehnic certificat sau cu un mijloc tehnic omologat și verificat metrologic, i se reține permisul de conducere dacă valoarea concentrației este de cel mult 0,40 mg/l alcool pur în aerul expirat, eliberându-se dovadă înlocuitoare fără drept de circulație, dacă nu dorește recoltarea probelor biologice în vederea stabilirii alcoolemiei, în condițiile stabilite la art. 194 alin. (1).

(2) Când conducătorul vehiculului solicită recoltarea probelor biologice în vederea stabilirii alcoolemiei, acesta va fi însoțit de polițistul rutier la cea mai apropiată instituție medicală autorizată sau instituție medico-legală, iar după recoltare i se va elibera o dovadă înlocuitoare cu drept de circulație pentru cel mult 15 zile, a cărei valabilitate intră în vigoare la 24 de ore de la cea de-a doua recoltare de probe biologice.

Art. 193. — (1) Conducătorul de autovehicul sau tramvai trebuie însoțit de polițistul rutier sau, după caz, de polițistul de frontieră, imediat, la cea mai apropiată instituție medicală autorizată sau instituție medico-legală pentru a i se recolta probe biologice în vederea stabilirii alcoolemiei, dacă prin testarea cu un mijloc tehnic certificat sau cu un mijloc tehnic omologat și verificat metrologic s-a constatat că valoarea concentrației de alcool este mai mare de 0,40 mg/l alcool pur în aerul expirat.

(2) După recoltarea probelor biologice, polițistul rutier reține permisul de conducere și eliberează dovadă înlocuitoare fără drept de circulație.

(3) Atunci când conducătorul de autovehicul sau tramvai nu are asupra sa actul de identitate și nici permisul de conducere, polițistul rutier este obligat, înainte de a-l conduce la instituția medicală autorizată sau instituția medico-legală, să facă verificări în evidențe pentru stabilirea identității acestuia și a situației permisului de conducere.

(4) În situația în care conducătorul de autovehicul sau tramvai nu are asupra sa permisul de conducere, polițistul rutier îi aduce acestuia la cunoștință, prin înștiințare scrisă pe care i-o înmânează imediat, că nu mai are dreptul să conducă autovehicule sau tramvaie până la finalizarea dosarului penal, precum și obligația de a preda permisul de conducere serviciului poliției rutiere pe raza căruia a fost săvârșită fapta.

Art. 194. — (1) Pentru determinarea alcoolemiei se recoltează două probe biologice la interval de o oră între prelevări. În cazul refuzului de prelevare a celei de-a doua probe biologice nu se efectuează calculul retroactiv al alcoolemiei.

(2) Refuzul persoanei examinate de a i se recolta cea de-a doua probă biologică se consemnează în procesul-verbal de prelevare.

Art. 195. — Conducătorului de autovehicul sau tramvai, testat preliminar cu ajutorul unui mijloc tehnic certificat care a relevat prezența în organism a substanțelor ori produselor stupefiante sau a medicamentelor cu efecte similare acestora, i se aplică procedura prevăzută la art. 192.

Art. 196. — (1) Conducătorului de autovehicul sau tramvai, depistat în trafic încălcând o normă rutieră pentru care se dispune sancțiunea contravențională complementară a suspendării exercitării dreptului de a conduce și care prezintă la control dovada înlocuitoare a permisului de conducere reținut pentru o faptă săvârșită anterior, aflată în termenul de valabilitate, i se reține dovada prezentată și i se eliberează o nouă dovadă, a cărei valabilitate nu poate depăși termenul de valabilitate al primei dovezii.

(2) Dacă cea de-a doua faptă este una dintre cele prevăzute la art. 102 din Ordonanța de urgență a Guvernului nr. 195/2002, republicată, cu modificările și completările ulterioare, polițistul rutier eliberează titularului permisului o dovadă înlocuitoare fără drept de circulație.

(3) Dovada înlocuitoare a permisului de conducere, reținută în condițiile prevăzute la alin. (1), se trimite la serviciul poliției rutiere al județului care îl are în evidență pe contravenient, împreună cu raportul de reținere.

Art. 197. — (1) Permisul de conducere al unei persoane declarate inaptă din punct de vedere medical de către o instituție medicală autorizată se retrage de către serviciul poliției rutiere pe raza căruia își desfășoară activitatea medicul de familie care are în evidență persoana respectivă.

(2) Șeful serviciului poliției rutiere dispune retragerea permisului de conducere și îl păstrează la sediul unității până la încetarea cauzelor pentru care a fost retras. În situația în care conducătorul de autovehicul sau tramvai are domiciliul ori reședința pe raza altui județ, șeful serviciului poliției rutiere care a dispus măsura tehnico-administrativă trimite permisul de conducere la serviciul poliției rutiere din județul care îl are în evidență, împreună cu un raport de retragere.

§ 2. Reținerea sau retragerea certificatului de înmatriculare ori de înregistrare și a plăcuțelor cu numărul de înmatriculare sau de înregistrare

Art. 198. — (1) În cazurile prevăzute de lege, odată cu constatarea faptelor, polițistul rutier sau, după caz, polițistul de frontieră reține certificatul de înmatriculare sau de înregistrare ori plăcuțele cu numărul de înmatriculare sau de înregistrare, eliberând dovadă înlocuitoare cu sau fără drept de circulație, după caz.

(2) Documentele sau plăcuțele cu numărul de înmatriculare sau de înregistrare reținute în condițiile alin. (1), împreună cu raportul de reținere, se trimit, cel mai târziu în prima zi lucrătoare care urmează celei în care a fost eliberată dovada înlocuitoare, la serviciul poliției rutiere pe raza căruia a fost săvârșită fapta, care are obligația să facă imediat mențiunile corespunzătoare în evidența vehiculelor.

(3) Certificatul de înregistrare sau plăcuțele cu numărul de înregistrare, eliberate de o autoritate a administrației publice locale, reținute în condițiile legii, se trimit împreună cu raportul de reținere autorității care le-a eliberat.

(4) Raportul de reținere, precum și documentele sau plăcuțele cu numărul de înmatriculare, eliberate de o autoritate străină, reținute în condițiile legii, se trimit poliției rutiere din cadrul Inspectoratului General al Poliției Române pentru a fi remise autorităților emitente.

Art. 199. — (1) Atunci când polițistul rutier sau polițistul de frontieră constată că autovehiculul este condus de proprietar sau de deținătorul mandatat și datele privind numele, prenumele, domiciliul sau reședința înscrise în certificatul de înmatriculare ori de înregistrare nu coincid cu cele din documentul de identitate, agentul constatator reține certificatul de

înmatriculare sau de înregistrare, eliberând titularului dovadă înlocuitoare cu drept de circulație pentru 15 zile.

(2) Certificatul de înmatriculare sau de înregistrare se trimite autorității competente care l-a eliberat, împreună cu raportul de reținere.

Art. 200. — (1) În cazurile în care legea prevede aplicarea măsurii tehnico-administrative a retragerii plăcuțelor cu numărul de înmatriculare sau de înregistrare, conducătorul vehiculului este obligat să demonteze și să predea plăcuțele agentului constatator care a dispus măsura.

(2) Când conducătorul vehiculului refuză să predea plăcuțele, agentul constatator demontează el însuși plăcuțele cu numărul de înmatriculare sau de înregistrare, în prezența unui martor asistent, consemnând despre aceasta în procesul-verbal de constatare a contravenției.

Art. 201. — Atunci când vehiculul este înmatriculat sau înregistrat într-un alt județ decât cel pe teritoriul căruia a fost constatată fapta, certificatul de înmatriculare sau de înregistrare și plăcuțele cu numărul de înmatriculare sau de înregistrare se trimit, după expirarea termenului prevăzut de lege pentru introducerea plângerii împotriva procesului-verbal de constatare a contravenției, serviciului poliției rutiere din județul care are în evidență vehiculul.

Art. 202. — (1) Certificatul de înmatriculare sau de înregistrare, precum și plăcuțele cu numărul de înmatriculare sau de înregistrare se restituie de către serviciul poliției rutiere care le are în păstrare proprietarului sau utilizatorului vehiculului, la prezentarea de către acesta a dovezii încetării motivelor pentru care s-a dispus măsura tehnico-administrativă.

(2) În cazul introducerii plângerii împotriva procesului-verbal de constatare a contravenției, în dovada înlocuitoare a certificatului de înmatriculare sau de înregistrare se înscrie mențiunea că vehiculul are drept de circulație pentru 30 de zile, cu posibilitatea prelungirii dreptului de circulație, iar plăcuțele cu numărul de înmatriculare sau de înregistrare se restituie de către poliția rutieră în baza ordonanței președințiale emise de instanța investită cu soluționarea cauzei sau a hotărârii judecătorești rămase definitivă.

§ 3. Anularea permisului de conducere

Art. 203. — (1) Anularea permisului de conducere, în cazurile prevăzute la art. 114 alin. (1) din Ordonanța de urgență a Guvernului nr. 195/2002, republicată, cu modificările și completările ulterioare, se dispune:

a) de șeful serviciului poliției rutiere pe raza căruia a fost constatată fapta, în baza hotărârii judecătorești rămase definitivă, dispusă de o instanță din România;

b) de șeful poliției rutiere din cadrul Inspectoratului General al Poliției Române, în baza unei hotărâri judecătorești rămase definitivă, pronunțată de către o autoritate străină competentă, pentru o infracțiune săvârșită de titular pe teritoriul statului respectiv, dacă pentru fapta săvârșită legislația română prevede această măsură.

(2) Anularea permisului de conducere al persoanei decedate se dispune de șeful serviciului poliției rutiere pe raza căruia titularul a domiciliat, în condițiile existenței unei sesizări din partea unei autorități competente sau a unui certificat de deces.

(3) Măsura anulării permisului de conducere se comunică, în termen de cel mult 5 zile lucrătoare, titularului permisului de conducere, la domiciliul acestuia, pentru situațiile prevăzute la alin. (1).

(4) În termenul prevăzut la alin. (3), permisul de conducere se transmite de serviciul poliției rutiere care a dispus anularea la autoritatea competentă care l-a eliberat, în vederea efectuării mențiunii în evidență.

SECȚIUNEA a 3-a

Sanctiuni contravenționale complementare

§ 1. Aplicarea punctelor de penalizare

Art. 204. — (1) Când pentru fapta săvârșită legea prevede și aplicarea punctelor de penalizare, agentul constatator are obligația să le înscrie în procesul-verbal de constatare a contravenției.

(2) Procesul-verbal de constatare a contravenției se trimite, în cel mult două zile lucrătoare de la data întocmirii acestuia, la serviciul poliției rutiere pe raza căruia a fost săvârșită fapta.

Art. 205. — Punctele de penalizare se înscriu în evidența conducătorilor de autovehicule sau tramvaie de către serviciul poliției rutiere pe raza căruia a fost constatată fapta.

Art. 206. — Când instanța competentă, prin hotărâre judecătorească rămasă irevocabilă, a dispus anularea procesului-verbal de constatare a

contravenției, serviciul poliției rutiere pe raza căruia a fost săvârșită fapta radiază din evidență punctele de penalizare aplicate.

Art. 207. — Când un conducător de autovehicule, posesor al unui permis de conducere eliberat de către o autoritate străină, săvârșește o faptă pentru care legea prevede și aplicarea punctelor de penalizare, procesul-verbal de constatare a contravenției se trimite poliției rutiere din cadrul Inspectoratului General al Poliției Române, pentru informarea autorității statului care a emis permisul de conducere.

Art. 208. — Titularul permisului de conducere, la cerere, are dreptul să obțină, personal, la sediul poliției rutiere din județul care îl are în evidență, informații cu privire la numărul de puncte de penalizare ce i-au fost aplicate.

§ 2. Suspendarea exercitării dreptului de a conduce autovehicule sau tramvaie

Art. 209. — (1) La cumulul a cel puțin 15 puncte de penalizare, serviciul poliției rutiere din județul care are în evidență conducătorul de autovehicul comunică acestuia, în scris, în termen de 10 zile de la data înregistrării în evidență a ultimelor puncte de penalizare, sancțiunea contravențională complementară a suspendării exercitării dreptului de a conduce, precum și obligația de a se prezenta la sediul poliției rutiere, în termen de 5 zile de la primirea înștiințării scrise, pentru a preda permisul de conducere.

(2) Titularul permisului de conducere are dreptul de a conduce autovehicule de la data cumulării celor 15 puncte de penalizare și până la data expirării termenului când avea obligația de a preda permisul de conducere sau, după caz, până la data predării permisului de conducere.

(3) Suspendarea exercitării dreptului de a conduce autovehicule operează în ziua următoare celei în care a fost predat permisul de conducere sau, după caz, a expirat termenul de predare a acestuia.

(4) În cazul în care titularul permisului de conducere nu se prezintă la poliție în termenul prevăzut la alin. (1), perioada de suspendare a exercitării dreptului de a conduce autovehicule se majorează, de drept, cu 30 de zile.

(5) În situația în care titularul permisului de conducere face dovada imposibilității prezentării la poliție în termenul de 5 zile de la primirea înștiințării scrise, perioada de suspendare a exercitării dreptului de a conduce autovehicule dispusă potrivit alin. (4) se anulează.

Art. 210. — (1) În situația în care conducătorul de autovehicul săvârșește o faptă pentru care, potrivit legii, se reține permisul de conducere în vederea suspendării exercitării dreptului de a conduce, eliberându-se dovadă înlocuitoare cu drept de circulație, sancțiunea contravențională complementară operează începând cu ziua următoare celei în care a expirat valabilitatea dovezii.

(2) Când dovada înlocuitoare a permisului de conducere este eliberată fără drept de circulație, suspendarea exercitării dreptului de a conduce operează din momentul aplicării sancțiunii contravenționale complementare prin procesul-verbal de constatare a contravenției.

Art. 211. — În cazul în care titularul permisului de conducere i s-a interzis să ocupe o funcție sau profesie care are legătură cu dreptul de a conduce autovehicule sau tramvaie, potrivit art. 112 lit. c) din Codul penal, republicat, cu modificările și completările ulterioare, șeful serviciului poliției rutiere care funcționează pe teritoriul de competență al autorității care a luat măsura de siguranță dispune suspendarea exercitării dreptului de a conduce autovehicule sau tramvaie pe durata cât operează măsura de siguranță.

Art. 212. — (1) Permisul de conducere eliberat de o autoritate străină, reținut ca urmare a încălcării de către titular a unei norme rutiere pentru care legea prevede suspendarea exercitării dreptului de a conduce și pentru care s-a eliberat dovadă înlocuitoare cu drept de circulație, împreună cu o copie a procesului-verbal de constatare a contravenției se trimite poliției rutiere din cadrul Inspectoratului General al Poliției Române, în termen de 15 zile de la aplicarea sancțiunii contravenționale complementare.

(2) Când dovada înlocuitoare este eliberată fără drept de circulație, permisul de conducere și copia procesului-verbal de constatare a contravenției se trimit unității de poliție prevăzute la alin. (1) în cel mult o zi lucrătoare de la data constatării faptei.

(3) Până la împlinirea termenului prevăzut la alin. (1), titularul permisului de conducere eliberat de o autoritate străină poate solicita ca, până la expirarea perioadei de suspendare a exercitării dreptului de a conduce, documentul să fie păstrat la serviciul poliției rutiere pe raza

căruia a fost săvârșită fapta, pentru a-i fi restituit. Despre această posibilitate titularul permisului de conducere va fi informat odată cu comunicarea suspendării exercitării dreptului de a conduce.

Art. 213. — (1) Suspendarea exercitării dreptului de a conduce se dispune de către poliția rutieră din cadrul Inspectoratului General al Poliției Române și în cazul în care titularul permisului de conducere eliberat de către autoritatea competentă din România a săvârșit o faptă pe teritoriul altui stat, iar autoritatea statului respectiv a dispus, prin hotărâre, o astfel de măsură.

(2) Suspendarea exercitării dreptului de a conduce se aplică pe teritoriul României numai dacă pentru fapta săvârșită legislația rutieră românească prevede o astfel de măsură.

(3) Perioada de suspendare a exercitării dreptului de a conduce pe teritoriul României nu poate fi mai mare decât cea prevăzută de legislația rutieră românească pentru o faptă asemănătoare.

(4) Pentru stabilirea perioadei de suspendare a exercitării dreptului de a conduce se ia în considerare, obligatoriu, perioada cât titularul permisului de conducere nu a avut drept de circulație pe teritoriul statului care a emis o astfel de decizie.

Art. 214. — (1) În cazul săvârșirii a două sau a mai multor contravenții care atrag și suspendarea exercitării dreptului de a conduce, constatate prin același proces-verbal, perioada de suspendare se calculează prin însumarea perioadelor prevăzute pentru fiecare faptă, fără ca aceasta să depășească 90 de zile.

(2) Când o persoană căreia i-a fost reținut permisul de conducere pentru o faptă prevăzută cu suspendarea exercitării dreptului de a conduce săvârșește, în perioada în care are drept de circulație, o nouă contravenție pentru care se dispune suspendarea exercitării dreptului de a conduce, se aplică distinct perioade de suspendare pentru fiecare contravenție.

§ 3. Confiscarea bunurilor

Art. 215. — (1) Mijloacele speciale de avertizare luminoase și sonore, precum și dispozitivele care perturbă funcționarea mijloacelor tehnice de supraveghere a traficului confiscate, în condițiile legii, se predau la serviciul poliției rutiere pe raza căreia a fost constatată fapta.

(2) Plăcuțele cu numărul de înmatriculare sau de înregistrare confiscate în condițiile legii se predau la serviciul poliției rutiere pe raza căreia a fost constatată fapta pentru a fi trimise autorității competente care le-a eliberat.

(3) Vehiculele cu tracțiune animală confiscate în condițiile legii se predau autorităților administrației publice locale, pe bază de proces-verbal, în vederea transmiterii acestora spre valorificare, potrivit dispozițiilor Ordonanței Guvernului nr. 128/1998 pentru reglementarea modului și condițiilor de valorificare a bunurilor confiscate sau intrate, potrivit legii, în proprietatea privată a statului, aprobată cu modificări și completări prin Legea nr. 98/1999, republicată.

§ 4. Imobilizarea vehiculului

Art. 216. — (1) Imobilizarea unui vehicul se dispune și se efectuează de către poliția rutieră, în cazurile și în condițiile prevăzute de lege.

(2) Imobilizarea se face în prezența unui martor asistent, prin folosirea, în interiorul sau în exteriorul vehiculului, a unor dispozitive tehnice sau a altor mijloace de blocare, care se consemnează în procesul-verbal de constatare a faptei pentru care s-a dispus măsura.

(3) În lipsa unui martor asistent polițistul rutier precizează motivele care au condus la încheierea procesului-verbal în acest mod.

(4) Imobilizarea unui vehicul este interzisă în toate locurile unde oprirea sau staționarea este interzisă.

Art. 217. — (1) Atunci când se impune imobilizarea, în condițiile legii, a unui vehicul care transportă produse sau substanțe periculoase, polițistul rutier este obligat să anunțe, de îndată, unitatea de poliție din care face parte pentru a se stabili, împreună cu unitățile Inspectoratului General pentru Situații de Urgență, destinația finală pentru parcare a autovehiculului.

(2) Imobilizarea unui vehicul care efectuează transport de mărfuri sau produse periculoase ori cu gabarite și/sau mase depășite se dispune de către poliția rutieră, în condițiile stabilite împreună cu reprezentanții autorităților cu atribuții în domeniu.

Art. 218. — Revocarea imobilizării se dispune:

a) de către polițistul rutier care a dispus-o, dacă este prezent, iar motivele pentru care a fost dispusă au încetat;

b) de către șeful serviciului poliției rutiere din care face parte agentul constator, dacă motivele pentru care a fost dispusă măsura au încetat;

c) de către procuror sau de instanța de judecată, atunci când vehiculul a făcut obiectul unei infracțiuni.

SECȚIUNEA a 4-a

Restituirea permisului de conducere și reducerea perioadei de suspendare a exercitării dreptului de a conduce

Art. 219. — (1) Restituirea permisului de conducere se dispune de către șeful serviciului poliției rutiere care îl are în evidență, la cererea titularului, în următoarele cazuri:

a) la expirarea termenului de suspendare, când sancțiunea a fost aplicată pentru cumul de puncte;

b) la expirarea termenului de suspendare, când sancțiunea a fost aplicată ca urmare a săvârșirii unei contravenții pentru care legea prevede suspendarea dreptului de a conduce pentru 30, 60 sau 90 de zile sau, după caz, a fost majorată cu 30 de zile, dacă titularul a promovat testul de verificare a cunoașterii regulilor de circulație;

c) în baza certificatului medico-legal prin care se confirmă că afecțiunile medicale care au determinat declararea persoanei respective ca inaptă medical au încetat.

(2) Restituirea permisului de conducere se dispune de către șeful serviciului poliției rutiere pe raza căreia a fost săvârșită fapta, la cererea titularului, în baza rezoluției sau, după caz, a ordonanței procurorului prin care s-a dispus neînceperea urmăririi penale, scoaterea de sub urmărirea penală ori încetarea urmăririi penale, în baza hotărârii judecătorești rămase definitive prin care s-a dispus achitarea inculpatului sau prin care procesul-verbal de constatare a contravenției a fost anulat ori ca urmare a încetării măsurii de siguranță prevăzute la art. 112 lit. c) din Codul penal, republicat, cu modificările și completările ulterioare.

(3) Verificarea cunoașterii regulilor de circulație de către contravenient se efectuează de către serviciul poliției rutiere care îl are în evidență, în cazul în care sancțiunea a fost aplicată ca urmare a săvârșirii unei contravenții pentru care legea prevede suspendarea dreptului de a conduce pentru 30, 60 sau 90 de zile sau, după caz, a fost majorată cu 30 de zile.

(4) Verificarea cunoașterii regulilor de circulație constă în completarea unui test-grilă, ce conține 15 întrebări din legislația rutieră. Este declarată „promovată” persoana care a formulat răspunsul corect la cel puțin 13 întrebări.

(5) Contravenientul este obligat să susțină examenul de verificare a cunoașterii regulilor de circulație, în perioada executării sancțiunii contravenționale complementare a suspendării exercitării dreptului de a conduce, în zilele stabilite, săptămânal, la nivelul serviciului poliției rutiere.

(6) Prevederile alin. (1)–(5) se aplică și în cazul titularului unui permis de conducere românesc pentru care, potrivit legii, a fost aplicată sancțiunea contravențională complementară a suspendării exercitării dreptului de a conduce de către o autoritate competentă străină, ca urmare a săvârșirii de către acesta, pe teritoriul statului respectiv, a unei fapte pentru care se aplică această sancțiune.

Art. 220. — (1) Titularul permisului de conducere eliberat de o autoritate străină, împotriva căruia s-a dispus suspendarea dreptului de a conduce, poate solicita șefului poliției rutiere pe raza căreia a fost constatată fapta restituirea documentului, înainte de expirarea perioadei de suspendare, cu cel mult o zi lucrătoare înainte de data părăsirii teritoriului României.

(2) În situația restituirii permisului de conducere potrivit alin. (1), șeful poliției rutiere din cadrul Inspectoratului General al Poliției Române comunică sancțiunea aplicată autorității străine care a eliberat documentul.

Art. 221. — (1) Perioada de suspendare a exercitării dreptului de a conduce se reduce la 30 de zile, la cererea titularului, dacă sunt îndeplinite, cumulativ, următoarele condiții:

a) a fost declarat admis la testul de verificare a cunoașterii regulilor de circulație;

b) a obținut permis de conducere cu cel puțin un an înainte de săvârșirea faptei;

c) în ultimii 3 ani de la data săvârșirii faptei pentru care se solicită reducerea perioadei de suspendare a exercitării dreptului de a conduce nu a beneficiat de o astfel de măsură;

d) în ultimii 2 ani de la data constatării contravenției pentru care se aplică sancțiunea contravențională complementară nu a mai avut suspendată exercitarea dreptului de a conduce autovehicule sau tramvaie.

(2) Conducătorul de autovehicul sau tramvai nu beneficiază de reducerea perioadei de suspendare a exercitării dreptului de a conduce, dacă:

a) perioada de suspendare a fost majorată, conform legii;

b) a cumulat, din nou, cel puțin 15 puncte de penalizare în următoarele 12 luni de la data expirării ultimei suspendări a exercitării dreptului de a conduce;

c) a fost implicat într-un accident de circulație din care au rezultat numai pagube materiale, iar rezultatul testării aerului expirat sau al probelor biologice a stabilit că a condus vehiculul în timp ce se afla sub influența alcoolului;

d) sancțiunea contravențională complementară s-a dispus ca urmare a neopririi la trecerea la nivel cu calea ferată când barierele sau semibarierile sunt coborâte ori în curs de coborâre sau când semnalele cu lumini roșii și/sau sonore sunt în funcțiune.

CAPITOLUL VIII

Dispoziții tranzitorii și finale

Art. 222. — Cu ocazia preschimbării permiselor de conducere emise anterior datei de 1 decembrie 1995 cu cele model nou, echivalarea dintre vechile și noile categorii se face după cum urmează:

a) categoria G cu categoria A;

b) categoria A cu categoria A;

c) categoria B cu categoria B;

d) categoria C cu categoria C;

e) categoria D cu categoria D;

f) categoriile C, E și/sau C + E cu categoria CE;

g) categoriile B, C, E și/sau B + E și C + E cu categoriile BE și CE;

h) categoriile C, D, E și/sau C + E și D + E cu categoriile CE și DE;

i) categoriile B, C, D, E și/sau B + E, C + E și D + E cu categoriile BE, CE și DE;

j) categoria F cu categoria Tr;

k) categoria H cu categoria Tb;

l) categoria I cu categoria Tv.

Art. 223. — (1) Poliția rutieră asigură însoțirea coloanelor oficiale cu echipaje specializate potrivit competenței.

(2) Se însoțesc cu echipaje ale poliției rutiere demnitari români sau oficialități străine cu funcții similare acestora, după cum urmează:

a) Președintele României;

b) președintele Senatului;

c) președintele Camerei Deputaților;

d) primul-ministru al Guvernului.

(3) În situații deosebite, care impun deplasarea în regim de urgență, pot beneficia de însoțirea cu echipaje ale poliției rutiere și miniștrii din Guvernul României sau omologi din străinătate aflați în vizită oficială în România, precum și șefii misiunilor diplomatice acreditați în România, cu ocazia depunerii scrisorilor de acreditare.

(4) Beneficiază de însoțire și candidații la funcția de Președinte al României, pe timpul campaniei electorale, după validarea candidaturii, numai pe raza localităților unde au loc activitățile electorale.

(5) Beneficiază de însoțire cu echipaje ale poliției rutiere foștii președinți ai României, în condițiile legii.

(6) Concursurile organizate pe drumurile publice, autorizate potrivit legii, care presupun restricționarea circulației pe anumite sectoare, precum și transporturile agabaritice sau speciale vor fi însoțite numai cu aprobarea Inspectoratului General al Poliției Române, în funcție de disponibilități, contra cost, potrivit tarifelor stabilite de normele legale.

Art. 224. — (1) La nivelul unităților de învățământ, curs primar și gimnazial, cadrele didactice care predau orele de educație rutieră vor fi sprijinite și îndrumate de către polițiști rutieri.

(2) Concursurile organizate la nivelul unităților de învățământ pe teme rutiere vor fi coordonate de către serviciul poliției rutiere din județul în care își are sediul unitatea de învățământ.

Art. 225. — Anexele nr. 1A–1E fac parte integrantă din prezentul regulament.

ROMÂNIA
MINISTERUL ADMINISTRAȚIEI ȘI INTERNELOR

Exemplar nr. 1

PROCES-VERBAL Seria _____ Nr. _____

Încheiat astăzi: ziua ____ luna ____ anul ____ ora ____ în localitatea _____
Agent constator _____ din _____ constat că:

(grad profesional, nume, prenume) (unitatea)

DI/Dna _____, CNP _____, act de ident. _____
seria ____ nr. _____, cu domiciliul/ reședința în _____,
str. _____ nr. _____, bl. _____, sc. _____, ap. _____, sector/județ _____.

Pers. juridică _____, cu sediul în _____, str. _____ nr. _____,
bl. _____, sc. _____, ap. _____, sector/județ _____, CUI _____, reprezentată
de dl/dna _____,

CNP _____, act de ident. _____ seria ____ nr. _____, cu domiciliul/
reședința în _____, str. _____ nr. _____, bl. _____, sc. _____, ap. _____, sector/județ _____.

În ziua ____ luna ____ anul ____ ora ____ locul _____ a săvârșit următoarele:

Fapta săvârșită este prevăzută de: art. ____ din _____ și sancționată de art. ____ din _____
art. ____ din _____ și sancționată de art. ____ din _____
art. ____ din _____ și sancționată de art. ____ din _____
art. ____ din _____ și sancționată de art. ____ din _____.

Stabilesc:

a) ____ **AVERTISMENT/** ____ **AMENDA**, în sumă de _____ lei;

b) ____*) **PUNCTE-AMENDĂ**, în valoare de _____ lei;

c) ____*) **PUNCTE DE PENALIZARE**;

d) **CONFISCAREA**: _____;

e) **IMOBILIZAREA VEHICULULUI** (marca) _____ nr. de înmatric./înreg. _____ cf. art. ____
din _____;

f) **REȚINEREA** ____ permisului de conducere/ ____ certificatului de înmatriculare (înregistrare)/ ____ plăcuțelor cu
numărul de înmatriculare (înregistrare)/ ____ atestatului profesional.

Contravenientul achită pe loc, cu chitanța nr. _____, sau poate achita în cel mult 2 zile lucrătoare de
la data primirii procesului-verbal de constatare a contravenției jumătate din minimul amenzii prevăzute de lege, adică
suma de _____ lei.

Contravenientul ____ refuză / ____ nu poate să semneze procesul-verbal.

Martor asistent _____, CNP _____
(nume și prenume)

Alte mențiuni _____

Vehicul nr. _____ asigurat cu polița nr. _____, valabilă până la
____.

Contravenientul poate face plângere împotriva procesului-verbal de constatare a contravenției în termen de 15 zile
de la data înmânării/comunicării, care se depune la Serviciul poliției rutiere _____.

Agent constator	Martor asistent	Contravenient Am luat la cunoștință
------------------------	------------------------	--

*) Se trece totalul numărului punctelor-amendă sau, după caz, al punctelor de penalizare aplicate.

ROMÂNIA
MINISTERUL ADMINISTRAȚIEI ȘI INTERNELOR

Exemplar nr. 2

PROCES-VERBAL Seria _____ Nr. _____

Încheiat astăzi: ziua ____ luna ____ anul ____ ora ____ în localitatea _____

Agent constator _____ din _____ constat că:
(grad profesional, nume, prenume) (unitatea)

DI/Dna _____, CNP _____, act de ident. _____
seria ____ nr. _____, cu domiciliul/ reședința în _____,
str. _____ nr. _____, bl. _____, sc. _____, ap. _____, sector/județ _____.

Pers. juridică _____, cu sediul în _____, str. _____ nr. _____,
bl. _____, sc. _____, ap. _____, sector/județ _____, CUI _____, reprezentată
de dl/dna _____,

CNP _____, act de ident. _____ seria ____ nr. _____, cu domiciliul/
reședința în _____, str. _____ nr. _____, bl. _____, sc. _____, ap. _____, sector/județ _____.

În ziua ____ luna ____ anul ____ ora ____ locul _____ a săvârșit următoarele:

Fapta săvârșită este prevăzută de: art. ____ din _____ și sancționată de art. ____ din _____
art. ____ din _____ și sancționată de art. ____ din _____
art. ____ din _____ și sancționată de art. ____ din _____
art. ____ din _____ și sancționată de art. ____ din _____

Stabilesc:

a) ____ **AVERTISMENT/** ____ **AMENDA**, în sumă de _____ lei;

b) ____*) **PUNCTE-AMENDĂ**, în valoare de _____ lei;

c) ____*) **PUNCTE DE PENALIZARE**;

d) **CONFISCAREA**: _____;

e) **IMOBILIZAREA VEHICULULUI** (marca) _____ nr. de înmatric./înreg. _____ cf. art. ____
din _____;

f) **REȚINEREA** ____ permisului de conducere/ ____ certificatului de înmatriculare (înregistrare)/ ____ plăcuțelor cu
numărul de înmatriculare (înregistrare)/ ____ atestatului profesional.

Contravenientul achită pe loc, cu chitanța nr. _____, sau poate achita în cel mult 2 zile lucrătoare de
la data primirii procesului-verbal de constatare a contravenției jumătate din minimul amenzii prevăzute de lege, adică
suma de _____ lei.

Contravenientul ____ refuză / ____ nu poate să semneze procesul-verbal.

Martor asistent _____, CNP _____
(nume și prenume)

Alte mențiuni _____

Vehicul nr. _____ asigurat cu polița nr. _____, valabilă până la
____.

Contravenientul poate face plângere împotriva procesului-verbal de constatare a contravenției în termen de 15 zile
de la data înmânării/comunicării, care se depune la Serviciul poliției rutiere _____.

Agent constator	Martor asistent	Contravenient Am luat la cunoștință
------------------------	------------------------	--

*) Se trece totalul numărului punctelor-amență sau, după caz, al punctelor de penalizare aplicate.

DOVADĂ

Subsemnatul(a) _____ am primit Procesul-verbal de constatare a contravenției seria _____ nr. _____ și înștiințarea de plată**).

Agent constatator

Contravenient

Subsemnatul(a) _____, agent procedural la _____, m-am deplasat în ziua de | | | | | | | | | | la adresa din _____, str. _____ nr. _____, bl. _____, sc. _____, ap. _____, la domiciliul/reședința/sediul _____, pentru a-i înmâna Procesul-verbal de constatare a contravenției seria _____ nr. _____ și înștiințarea de plată.

Cel în cauză | | a refuzat să le primească / | | nu a fost găsit, motiv pentru care comunicarea s-a realizat prin afișare la _____.

(se înscrie: „domiciliu“/„reședință“/„sediul“)

Agent procedural

Martor

**) se completează când contravenientul este de față la încheierea procesului-verbal sau îi poate fi înmânat direct.

— verso —

Către,

DI/dna/pers. juridică _____

ȘEFUL SERVICIULUI POLIȚIEI RUTIERE

Recomandat nr. _____ din _____

Loc pentru francare



Ștampila cu data prezentării



Ștampila cu data primirii

NOTĂ

I. Conform prevederilor art.118 alin.(1) din O.U.G. nr. 195/2002 privind circulația pe drumurile publice, republicată, contravenientul poate depune plângere împotriva procesului-verbal în termen de 15 zile la sediul serviciului poliției rutiere pe raza căruia a fost constatată fapta. Plângerea, semnată și datată, se depune în 2 exemplare, însoțită de:

- copia procesului-verbal de constatare a contravenției;
- copia actului de identitate;

— copia dovezii de reținere a permisului de conducere, a certificatului de înmatriculare sau de înregistrare, a plăcuțelor cu numărul de înmatriculare sau de înregistrare a vehiculului ori, după caz, a autorizației de reparații;

- copii ale oricăror alte acte sau documente în susținerea plângerii.

Conform dispozițiilor art.118 alin.(2) din O.U.G. nr. 195/2002, republicată, plângerea suspendă executarea.

Pentru prelungirea/acordarea dreptului de circulație trebuie să vă prezentați la șeful poliției rutiere pe raza căreia a fost săvârșită contravenția în vederea prelungirii dreptului de circulație sau, după caz, pentru a se face mențiunea, pe dovadă, că aveți dreptul de a conduce autovehicule sau tramvaie pentru o perioadă de 30 de zile.

Prelungirea dreptului de circulație se face de către șeful poliției rutiere pe a cărei rază de competență a fost săvârșită contravenția, din 30 în 30 de zile, în baza unui certificat eliberat de instanța de judecată care confirmă că dosarul este în curs de soluționare, până la rămânerea definitivă a hotărârii judecătorești.

II. Prin următoarele abrevieri se înțelege:

- *act de ident.* — C.I. (carte de identitate), B.I. (buletin de identitate), Pașp. (pașaport), C.I.P. (cartea de identitate provizorie);
- *CNP* — codul numeric personal;
- *CUI* — codul unic de înregistrare al persoanei juridice

ROMÂNIA
MINISTERUL ADMINISTRAȚIEI ȘI INTERNELOR

A P R O B
Șeful Serviciului Poliției Rutiere

Localitatea _____
ziua |_|_| luna |_|_| anul |_|_|_|_| ora |_|_|
Art. _____ din O.U.G. nr. 195/2002, republicată
Locul constatării _____

Propun
suspendarea exercitării dreptului de a
conduce autovehicule/tramvaie pentru
o perioadă de _____ zile

R A P O R T D E R E Ț I N E R E

Azi, data de mai sus, am depistat pe _____, având domiciliul/reședința/sediul în localitatea _____, str. _____ nr. _____, bl. _____, sc. _____, ap. _____, sectorul/județul _____, care la data de |_|_|||_|_|||_|_|_|_|, conducând autovehiculul cu numărul de înmatriculare/înregistrare |_|_|_|_|_|_|_|_|, nu a respectat dispozițiile art. _____ din O.U.G. nr. 195/2002, republicată, prin aceea că: _____

Pentru care am stabilit :

- a) |_|_| **AVERTISMENT/|_|_| AMENDA** în sumă de _____ lei;
- b) |_|_| **PUNCTE-AMENDĂ**, în sumă de _____ lei;
- c) |_|_| **PUNCTE DE PENALIZARE**;
- d) **CONFISCAREA**: _____;
- e) **IMOBILIZAREA VEHICULULUI** (marca) _____ nr. de înmatric./înreg. _____ cf. art. _____ din _____;
- f) **REȚINEREA** |_|_| permisului de conducere/ |_|_| certificatului de înmatriculare (înregistrare)/ |_|_| plăcuțelor cu numărul de înmatriculare (înregistrare)/ |_|_| atestatului profesional.

Sanțiuni aplicate prin Procesul-verbal de constatare a contravenției seria _____ nr. _____.

Agent constator _____
(grad profesional, nume și prenume)

INDICATOARE RUTIERE

A. INDICATOARE DE AVERTIZARE



Curbă la stânga



Curbă la dreapta



Curbă dublă sau o succesiune de mai mult de două curbe, prima la stânga



Curbă dublă sau o succesiune de mai mult de două curbe, prima la dreapta



Curbă deosebit de periculoasă

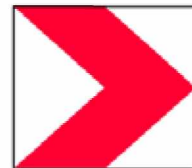

Panouri succesive pentru curbe deosebit de periculoase



Coborâre periculoasă



Urcare cu înclinare mare



Drum îngustat pe ambele părți



Drum îngustat pe partea dreaptă

































Drum îngustat pe partea stângă





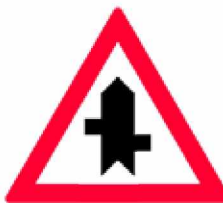



Acostament periculos

*) Anexa nr. 2 este reprodusă în facsimil.

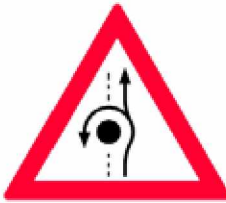
 <p>Drum aglomerat</p>	 <p>Tunel</p>	 <p>Pod mobil</p>
 <p>Ieșire spre un chei sau mal abrupt</p>	 <p>Drum cu denivelari</p>	 <p>Denivelare pentru limitarea vitezei</p>
 <p>Drum lunecos</p>	 <p>Improșcare cu pietriș</p>	 <p>Căderi de pietre</p>
 <p>Presemnalizare trecere pietoni</p>	 <p>Copii</p>	 <p>Bicicliști</p>
 <p>Animale</p>	 <p>Animale</p>	 <p>Lucrări</p>

 <p>Semafoare</p>	 <p>Aeroport</p>	 <p>Vânt lateral</p>
 <p>Circulație în ambele sensuri</p>	 <p>Alte pericole</p>	 <p>Accident</p>
 <p>Intersecție de drumuri</p>	 <p>Intersecție cu un drum fără prioritate</p>	 <p>Intersecție cu un drum fără prioritate</p>
 <p>Intersecție cu un drum fără prioritate</p>	 <p>Intersecții cu drumuri fără prioritate, decalate</p>	 <p>Intersecții cu drumuri fără prioritate, decalate</p>
 <p>Presemnalizare intersecție cu sens giratoriu</p>	 <p>Trecere la nivel cu o cale ferată cu bariere sau semibariere</p>	 <p>Trecere la nivel cu o cale ferată fără bariere</p>

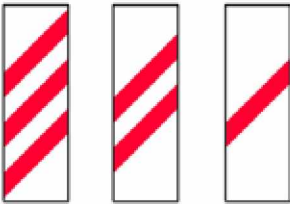
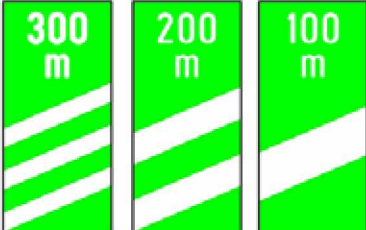
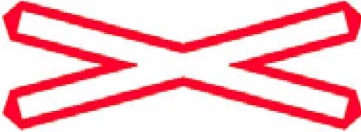
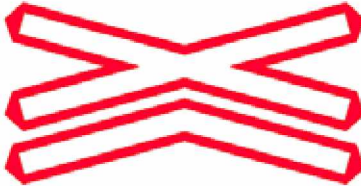
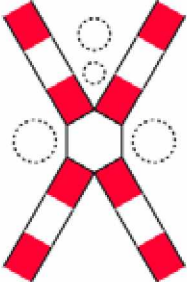
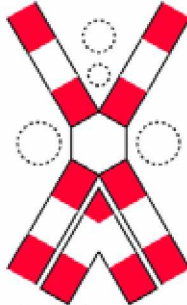
 <p>Trecere la nivel cu linii de tramvai</p>	 <p>Mașini și utilaje agricole</p>	 <p>Presemnalizarea unei amenajări rutiere care oferă și posibilitatea întoarcerii vehiculelor</p>
 <p>Baliză direcțională care indică ocolirea obstacolului prin stânga</p>	 <p>Baliză direcțională care indică ocolirea obstacolului prin dreapta</p>	 <p>Baliză bidirecțională</p>
 <p>Panouri suplimentare pentru trecerea la nivel cu calea ferată</p>	 <p>Panouri suplimentare la nodurile rutiere de pe autostrăzi</p>	 <p>Trecere la nivel cu o cale ferată simplă, fără bariere</p>
 <p>Trecere la nivel cu o cale ferată dublă, fără bariere</p>	 <p>Trecere la nivel cu o cale ferată simplă fără bariere</p>	 <p>Trecere la nivel cu o cale ferată dublă fără bariere</p>

B. INDICATOARE DE REGLEMENTARE

B1. Indicatoare de prioritate

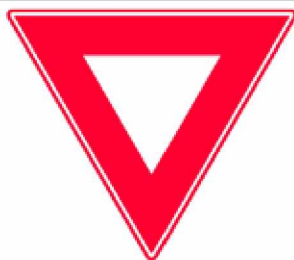

Cedează trecerea



Oprește

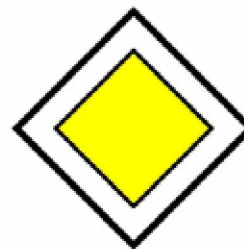

Drum cu prioritate

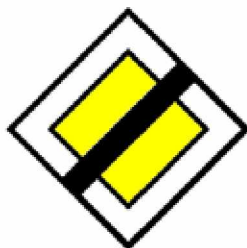

Sfârșitul drumului cu prioritate

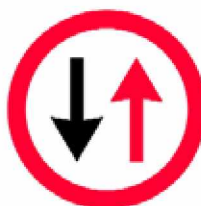

Prioritate pentru circulația din sens invers

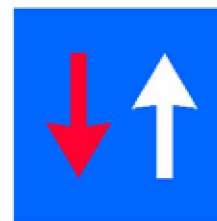

Prioritate față de circulația din sens invers

B2. Indicatoare de interzicere sau restricție

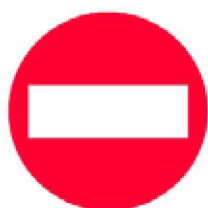



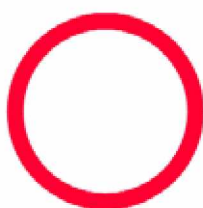









Accesul interzis













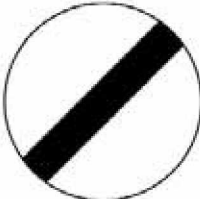

Circulația interzisă în ambele sensuri



Accesul interzis autovehiculelor cu excepția motocicletelor fără ataș

 <p>Accesul interzis motocicletelor</p>	 <p>Accesul interzis bicicletelor</p>	 <p>Accesul interzis ciclomotoarelor</p>
 <p>Accesul interzis vehiculelor destinate transportului de mărfuri</p>	 <p>Accesul interzis autovehiculelor cu remorcă, cu excepția celor cu semiremorcă sau cu remorcă cu o osie</p>	 <p>Accesul interzis autobuzelor</p>
 <p>Accesul interzis pietonilor</p>	 <p>Accesul interzis vehiculelor cu tracțiune animală</p>	 <p>Accesul interzis vehiculelor împinse sau trase cu mâna</p>
 <p>Accesul interzis tractoarelor și mașinilor autopropulsate pentru lucrări</p>	 <p>Accesul interzis autovehiculelor</p>	 <p>Accesul interzis autovehiculelor și vehiculelor cu tracțiune animală</p>
 <p>Accesul interzis vehiculelor cu lățimea mai mare de ... m</p>	 <p>Accesul interzis vehiculelor cu înălțimea mai mare de ... m</p>	 <p>Accesul interzis vehiculelor cu masa mai mare de ... t</p>

 <p>Accesul interzis vehiculelor cu masa mai mare de ... t pe osia simplă</p>	 <p>Accesul interzis vehiculelor cu masa pe osia dublă mai mare de ... t</p>	 <p>Accesul interzis vehiculelor cu masa pe osia triplă mai mare de ...t</p>
 <p>Accesul interzis autovehiculelor sau ansamblurilor de vehicule cu lungimea mai mare de ... m</p>	 <p>Interzis autovehiculelor de a circula fără a menține între ele un interval de cel puțin ... m</p>	 <p>Interzis a vira la stânga</p>
 <p>Interzis a vira la dreapta</p>	 <p>Întoarcerea interzisă</p>	 <p>Depășirea autovehiculelor, cu excepția motocicletelor fără ataș, interzisă</p>
 <p>Depășirea interzisă autovehiculelor destinate transportului de mărfuri</p>	 <p>Limitare de viteză</p>	 <p>Limitare de viteză diferențiată pe categorii de autovehicule</p>
 <p>Claxonarea interzisă</p>	 <p>Vama</p>	 <p>Taxă de trecere</p>

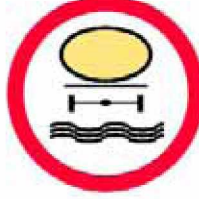
 <p>Control POLIȚIE</p>	 <p>Sfârșitul tuturor restricțiilor</p>	 <p>Sfârșitul limitării de viteză</p>
 <p>Sfârșitul interzicerii de a depăși</p>	 <p>Staționarea interzisă</p>	 <p>Oprirea interzisă</p>
 <p>Staționare alternantă</p>	 <p>Staționare alternantă</p>	 <p>Zona de staționare cu durată limitată</p>
 <p>Sfârșitul zonei de staționare cu durată limitată</p>	 <p>Zonă cu viteză limitată la 30 km/h</p>	 <p>Sfârșitul zonei cu viteză limitată la 30 km/h</p>
 <p>Accesul interzis vehiculelor care transportă substanțe explozive sau ușor inflamabile</p>	 <p>Accesul interzis vehiculelor care transportă mărfuri periculoase</p>	 <p>Accesul interzis vehiculelor care transportă substanțe de natură să polueze apele</p>

B3. Indicatoare de obligare

Înainte

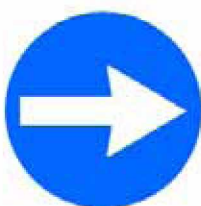

La dreapta



La dreapta



Înainte sau la dreapta



Ocolire



Ocolire



Intersecție cu sens giratoriu



Pistă pentru biciclete



Drum obligatoriu pentru categoria de vehicule







Drum pentru pietoni



Delimitarea pistelor pentru pietoni și biciclete

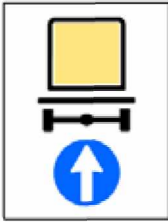
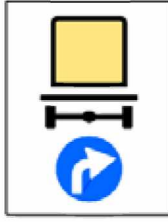
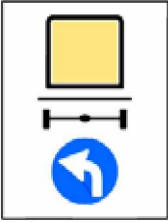

Delimitarea pistelor pentru pietoni și biciclete

 <p>Pistă comună pentru pietoni și biciclete</p>	 <p>Viteza minimă obligatorie</p>	 <p>Sfârșitul vitezei minime obligatorii</p>
 <p>Lanțuri pentru zăpadă</p>	 <p>Direcția obligatorie pentru vehiculele care transportă mărfuri periculoase</p>	 <p>Direcția obligatorie pentru vehiculele care transportă mărfuri periculoase</p>
 <p>Direcția obligatorie pentru vehiculele care transportă mărfuri periculoase</p>		

C. INDICATOARE DE ORIENTARE ȘI INFORMARE

C1. Indicatoare de orientare



Presemnalizarea direcțiilor la o intersecție de drumuri din afara localităților



Presemnalizarea direcțiilor la o intersecție denivelată de drumuri



Presemnalizarea direcțiilor indicate



Presemnalizarea traseului de evitare a localității



Presemnalizarea direcțiilor într-o intersecție cu sens giratoriu



Drum închis sau deschis circulației publice



Presemnalizarea traseului de urmat în cazul unei restricții de circulație

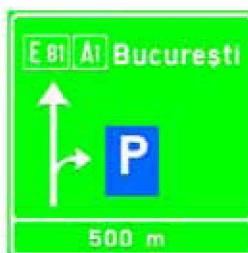

Presemnalizare pe autostradă pentru parcare



Presemnalizare pe autostradă pentru spațiu de servicii









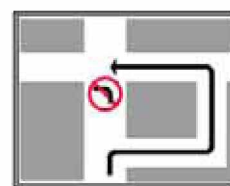

Confirmarea direcției de mers pe autostradă spre localități mai importante și distanțele până la acestea

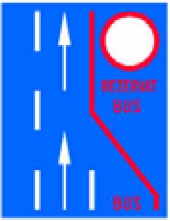
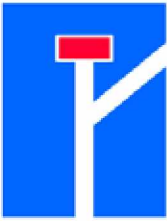

Presemnalizarea unui loc periculos, o interdicție sau o restricție pe un drum lateral

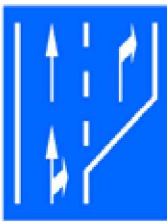

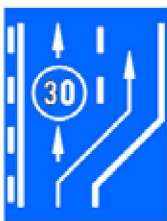
Presemnalizarea traseului de urmat în vederea efectuării virajului la stânga

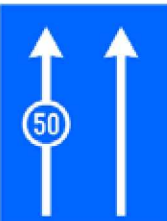
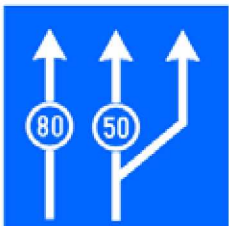
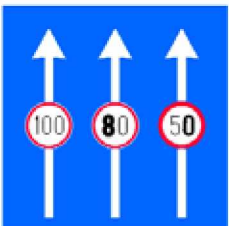
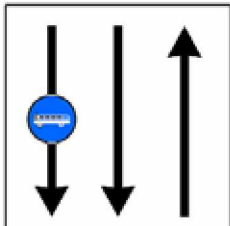
 <p>Bandă rezervată circulației autovehiculelor de transport public de persoane</p>	 <p>Drum fără ieșire</p>	 <p>Traseu de urmat pentru anumite categorii de vehicule</p>
 <p>Traseu de urmat pentru anumite categorii de vehicule</p>	 <p>Traseu de urmat pentru anumite categorii de vehicule</p>	 <p>Selectarea circulației pe direcții de mers în apropierea intersecției</p>
 <p>Selectarea circulației pe direcții de mers în apropierea intersecției</p>	 <p>Selectarea circulației pe direcții de mers în apropierea intersecției</p>	 <p>Bandă destinată circulației vehiculelor lente</p>
 <p>Terminarea benzii de circulație din dreapta a părții carosabile</p>	 <p>Terminarea benzii de circulație din stânga a părții carosabile</p>	 <p>Viteza minimă obligatorie pentru o bandă de circulație</p>
 <p>Viteza minimă obligatorie pentru diferite benzi de circulație</p>	 <p>Limite de viteză pentru diferite benzi de circulație</p>	 <p>Bandă de circulație rezervată autovehiculelor de transport public de persoane</p>

 <p>Direcția spre localitatea indicată</p>	 <p>Direcția spre localitatea indicată</p>	 <p>Direcția spre localitățile indicate</p>
 <p>Direcția de urmat pentru autovehiculele destinate transportului de mărfuri</p>	 <p>Direcția spre obiectivul turistic</p>	 <p>Direcția spre obiective locale</p>
 <p>Direcția spre aeroport</p>	 <p>Direcția de urmat în cazul devierii temporare a circulației</p>	 <p>Direcția de urmat în cazul devierii temporare a circulației</p>
 <p>Drum național</p>	 <p>Drum județean</p>	 <p>Drum comunal</p>
 <p>Drum deschis traficului internațional</p>	 <p>Direcția drumului deschis traficului internațional</p>	 <p>Traseu de tranzit european</p>

 <p>Simbolul și numărul autostrăzii</p>	 <p>Intrare în localitate</p>	  <p>Intrare în localitate</p>
 <p>Ieșire din localitate</p>	  <p>Ieșire din localitate</p>	 <p>Limită de județ</p>
 <p>Curs de apă sau viaduct</p>	 <p>Confirmarea direcției de mers spre o localitate și distanța până la aceasta</p>	 <p>Confirmarea direcției de mers spre localități mai importante și distanțele până la acestea</p>
 <p>Organizarea traficului pe benzi de circulație</p>	 <p>Telefon de urgență (Poliție, Ambulanță, Pompieri, Depanare)</p>	

C2. Indicatoare de informare



Trecere pentru pietoni



Trecere pentru pietoni



Limite generale de viteză



Sens unic



Sens unic



Autostradă



Sfârșit de autostradă

Limite maxime de viteză pe autostradă,
funcție de condițiile meteorologice

Spital



Poliția



















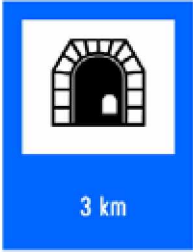

Post de prim-ajutor









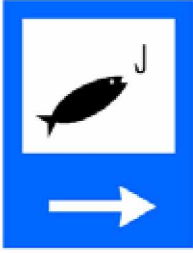

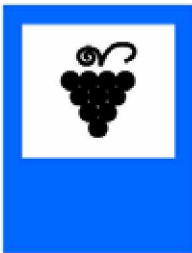
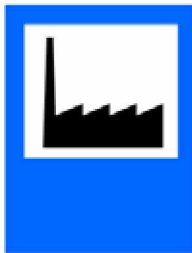





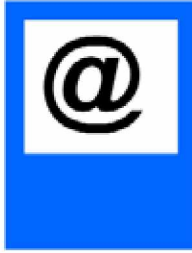

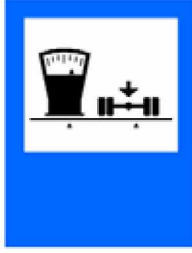
Pasarelă pentru pietoni

 <p>Pasaj subteran pentru pietoni</p>	 <p>Stație de autobuz</p>	 <p>Stație de tramvai</p>
 <p>Stație de taximetre</p>	 <p>Drum pentru autovehicule</p>	 <p>Sfârșitul drumului pentru autovehicule</p>
 <p>Vulcanizare</p>	 <p>Telefon</p>	 <p>Stație de alimentare cu carburanți</p>
 <p>Stație de alimentare cu carburanți inclusiv benzină fără plumb</p>	 <p>Stație de alimentare cu carburanți inclusiv benzină fără plumb și gaz petrolier lichefiat</p>	 <p>Hotel sau motel</p>
 <p>Restaurant</p>	 <p>Bufet sau cofetărie</p>	 <p>Teren pentru camping (tabără turistică)</p>

 <p>Teren pentru caravane (tabără turistică)</p>	 <p>Teren pentru camping și caravane</p>	 <p>Loc pentru popas</p>
 <p>Cabană pentru turiști</p>	 <p>W.C. public</p>	 <p>Service auto</p>
 <p>Parcare</p>	 <p>Parcare</p>	 <p>Parcare subterană sau în clădire</p>
 <p>Complex de servicii</p>		 <p>Zonă rezidențială</p>
		 <p>Sfârșitul zonei rezidențiale</p>

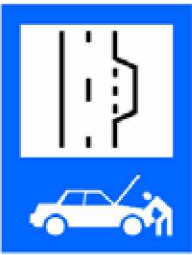
 <p>Zonă cu viteză recomandată 30 km/h</p>	 <p>Sfârșitul zonei cu viteză recomandată 30 km/h</p>	 <p>Zonă pietonală</p>
 <p>Sfârșitul zonei pietonale</p>	 <p>Tunel</p>	 <p>Sfârșit de tunel</p>
 <p>Îmbarcare pe vagoane platformă de cale ferată</p>	 <p>Îmbarcare pe ferry-boat</p>	 <p>Port</p>
 <p>Gară</p>	 <p>Autogară</p>	 <p>Închirieri auto</p>
 <p>Plajă</p>	 <p>Zonă de vânatoare</p>	 <p>Zonă de pescuit</p>

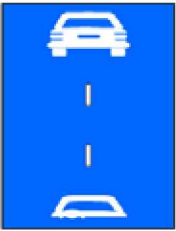
 <p>Centru viticol</p>	 <p>Zonă industrială</p>	 <p>Poșta 200m</p> <p>Poșta</p>
 <p>200 m</p> <p>Apă potabilă</p>	 <p>Loc de joacă pentru copii</p>	 <p>Stadionul Steaua</p> <p>Stadion</p>
 <p>BILLA 100 m</p> <p>Supermarket</p>	 <p>Acces internet</p>	 <p>Teatrul Nottara</p> <p>Teatru</p>
 <p>Muzeul Antipa</p> <p>Muzeu</p>	 <p>Cântar pentru autovehicule</p>	 <p>Radar</p> <p>Control radar</p>
<p>INFO TRAFIC</p> <p>100,1 MHz</p> <p>Radio Vacanța</p> <p>Informații rutiere</p>	<p>60</p> <p>Viteza recomandată</p>	 <p>Punct de informare turistică</p>

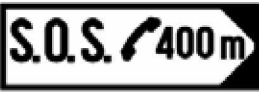
<p>str. Dragoș Vodă</p> <p>Denumirea străzii</p>	<p>str. Dragoș Vodă ></p> <p>Intrarea pe strada indicată</p>	<p>70</p> <p>Numărul imobilului</p>
 <p>Monitorizare trafic</p>	 <p>Refugiu rezervat deparării</p>	 <p>Presemnalizarea sediului Poliției autostrăzii</p>
 <p>Distanța de siguranță între vehicule pentru viteze de cel mult 60 km/h</p>	 <p>Distanța de siguranță între vehicule pentru viteze mai mari de 60 km/h</p>	 <p>Acces pe bază de tichet</p>
 <p>Direcția și distanța până la telefonul pentru apel de urgență</p>		

C3. Indicatoare de informare turistică



Castel, cetate

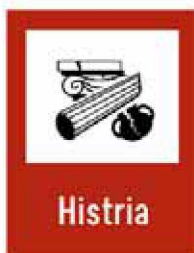

Vestigii istorice



Monument



Biserică

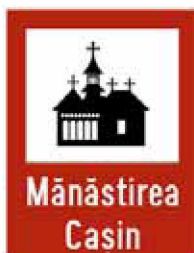

Mănăstire



Rezervație naturală



Cascadă



Peșteră



Pârtie schi



Teleschi

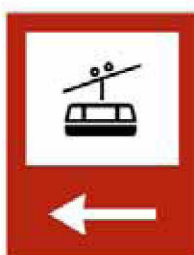



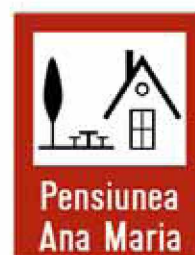









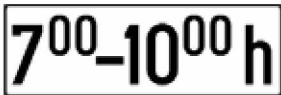













Telecabină







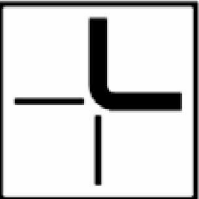



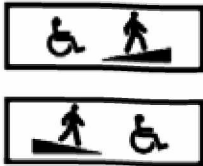
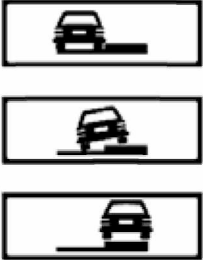
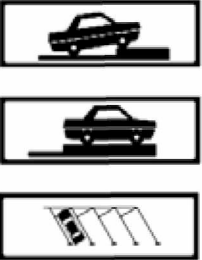

Pensiune agroturistică

D. PANOURI ADIȚIONALE

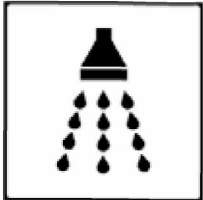
 <p>Distanța până la locul la care se referă indicatorul de presemnalizare sau informare</p>	 <p>Distanța între indicator și începutul locului periculos</p>	 <p>Direcția și distanța până la locul la care se referă indicatorul</p>
 <p>Persoane cu handicap</p>	 <p>Intervalele de timp în care acționează indicatorul</p>	 <p>Intervalele de timp în care acționează indicatorul</p>
 <p>Trecere la nivel cu cale ferată industrială completând semnificația indicatorului "Alte pericole"</p>	 <p>Lungimea sectorului periculos la care se referă indicatorul</p>	 <p>Începutul și lungimea zonei de acțiune a indicatorului</p>
 <p>Începutul zonei de acțiune a indicatorului</p>	 <p>Confirmarea zonei de acțiune a indicatorului</p>	 <p>Sfârșitul zonei de acțiune a indicatorului</p>

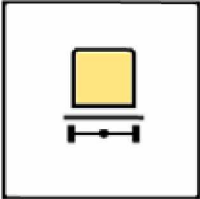
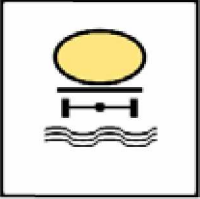
 <p>Categoria de autovehicule la care se referă indicatorul</p>	 <p>Categoriile de autovehicule care trebuie să respecte semnificația indicatorului</p>	 <p>Folosirea luminilor de întâlnire</p>
 <p>Parcare cu plată</p>	 <p>Parcare cu plată</p>	 <p>Exceptarea unor categorii de vehicule de la semnificația indicatorului</p>
 <p>Intervalele de timp când este permisă staționarea vehiculelor ce efectuează aprovizionarea</p>	 <p>Drum închis circulației publice</p>	 <p>Trecere pentru pietoni desființată</p>
 <p>Cu excepția riveranilor</p>	 <p>Cu excepția autovehiculelor autorizate</p>	 <p>Autovehiculul se ridică</p>
 <p>Viteza recomandată pe un sector de drum cu semafoare sincronizate</p>	 <p>Direcția drumului cu prioritate</p>	 <p>Direcția drumului cu prioritate</p>

 <p>Sensul sau sensurile de circulație pentru care este valabilă semnificația semnalelor luminoase ale semaforului</p>	 <p>Trecerea la nivel cu calea ferată prevăzută cu instalație de semnalizare luminoasă automată</p>	 <p>Rampă pentru persoane cu handicap locomotor</p>
 <p>Modalități în care se execută parcare</p>	 <p>Modalități în care se execută parcare</p>	 <p>Ridicarea autovehiculelor parcate neregulamentar</p>
 <p>Folosirea luminilor de întâlnire</p>	 <p>Polei, gheață, zăpadă</p>	 <p>Duș</p>
 <p>Ploaie, ceață, viscol</p>	 <p>Vehicule care transportă substanțe explozive sau ușor inflamabile</p>	 <p>Vehicule care transportă mărfuri periculoase</p>
 <p>Vehicule care transportă substanțe de natură să polueze apele</p>	 <p>Distanța până la indicatorul "Oprire"</p>	 <p>Numărul nodului rutier de pe autostradă</p>

DISPOZITIVE DE SEMNALIZARE LUMINOASĂ

1. Semafoare pentru dirijarea circulației



Semafor



Semafoare cu indicarea direcției de deplasare

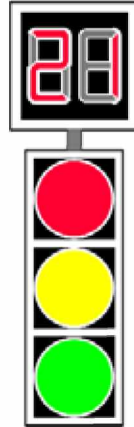

Semafor combinat cu dispozitiv de cronometrare a timpului aferent culorii

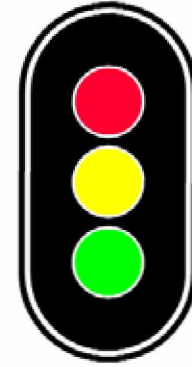

Semafor cu panou de contrast



Semafor pentru biciclete



Semafor pentru pietoni



Semafor pentru pietoni combinat cu dispozitiv de cronometrare a timpului aferent culorii

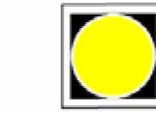

Semafor de avertizare

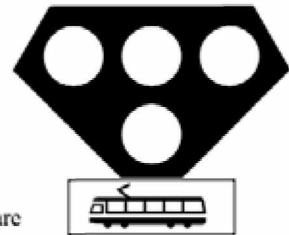

Semafor special pentru tramvaie

2. Semnale luminoase la trecerile la nivel cu calea ferată

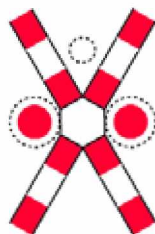

Trecere la nivel cu o cale ferată simplă, fără bariere, prevăzută cu semnale luminoase de avertizare a apropiării trenului

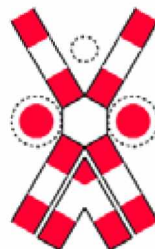

Trecere la nivel cu o cale ferată dublă, fără bariere, prevăzută cu semnale luminoase de avertizare a apropiării trenului



Trecere la nivel cu o cale ferată simplă cu semibarieră, prevăzută cu semnale luminoase de avertizare a apropiării trenului

INDICATOR KILOMETRIC



Autostradă



Drum național



Drum județean

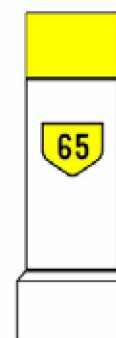
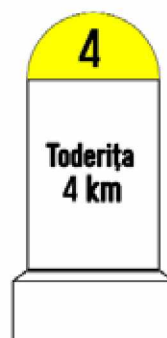

Drum comunal

INDICATOR HECTOMETRIC



INDICATOARE RUTIERE ȘI MIJLOACE DE SEMNALIZARE A LUCRĂRILOR ÎN ZONA DRUMULUI PUBLIC

1. Indicatoare rutiere temporare

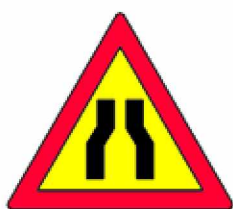

Drum îngustat pe ambele părți



Drum îngustat pe partea dreaptă



Drum îngustat pe partea stângă



Acostament periculos



Drum cu denivelări



Drum lunecos



Împroșcare cu pietriș



Lucrări



Semafoare









Circulație în ambele sensuri

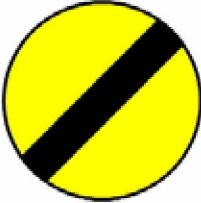

Alte pericole

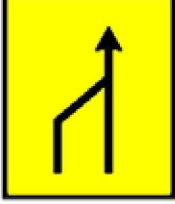
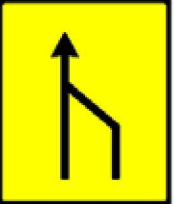
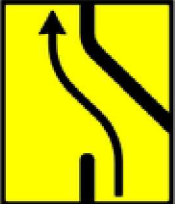
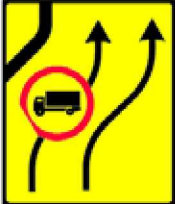
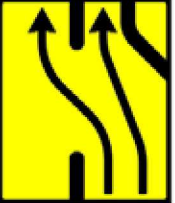
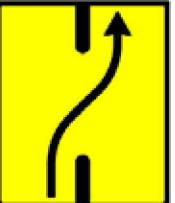
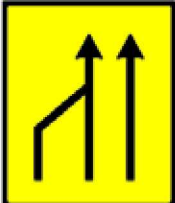

Depășirea autovehiculelor, cu excepția motocicletelor fără ataș, interzisă

 <p>Limitare de viteză</p>	 <p>Sfârșitul tuturor restricțiilor</p>	 <p>Sfârșitul interzicerii de a depăși</p>
 <p>Deviere temporară</p>	 <p>Deviere temporară</p>	 <p>Deviere temporară</p>
 <p>Deviere temporară</p>	 <p>Denivelare față de banda alăturată</p>	 <p>Îngustare temporară</p>
 <p>Îngustare temporară</p>	 <p>Abatere temporară</p>	 <p>Abatere temporară</p>
 <p>Abatere temporară</p>	 <p>Terminarea abaterii temporare</p>	 <p>Îngustare temporară</p>

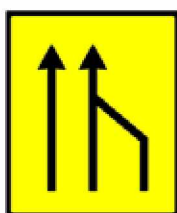

Îngustare temporară

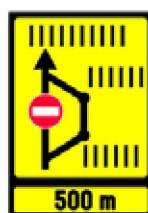

Presemnalizarea rutei ocolitoare



Presemnalizarea rutei ocolitoare



Presemnalizarea rutei ocolitoare



Marcaje rutiere

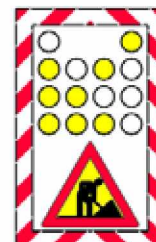

Semnalizarea unui utilaj care se deplasează lucrând



Succesiune de puncte de lucru



Presemnalizarea unui sector cu circulație alternantă



Presemnalizarea unui sector cu circulație alternantă



Lucrări de tratamente ale suprafeței părții carosabile

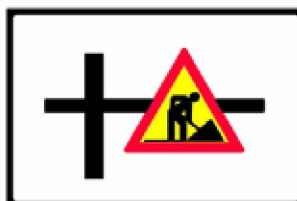

Presemnalizare lucrări pe străzi

2. Mijloace auxiliare de semnalizare a lucrărilor

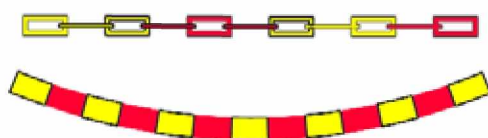

Ghirlandă polietilenă sau lanț

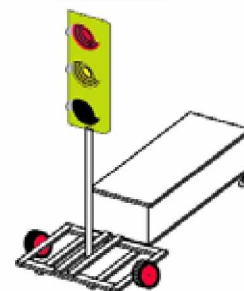

Semafor mobil



Baliză direcțională care indică ocolirea obstacolului prin stânga



Baliză direcțională care indică ocolirea obstacolului prin dreapta

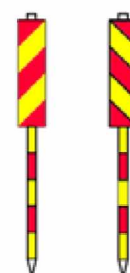

Baliză tip jalon



Baliză bidirecțională



Con de dirijare



Balize cuplate cu lămpi cu lumină galbenă intermitentă



Lampă cu lumină galbenă intermitentă

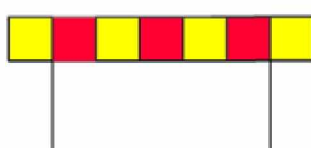

Barieră normală

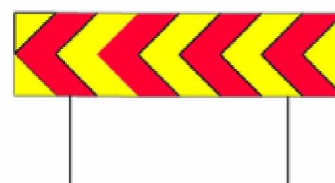

Barieră direcțională

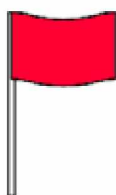

Fanion de semnalizare

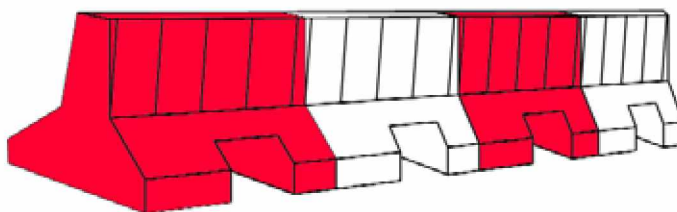

Parapet lestable din material plastic

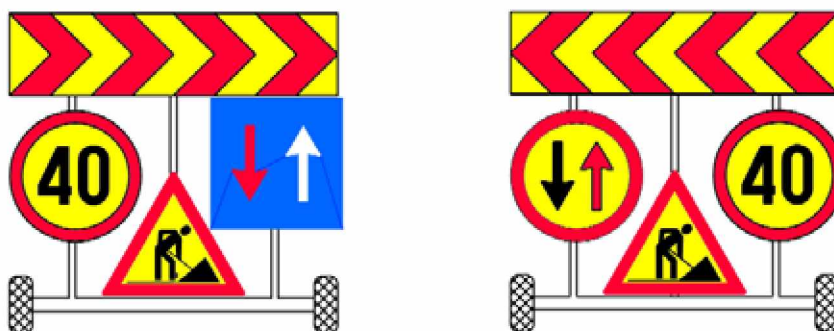

Cărucioare portsemnalizare

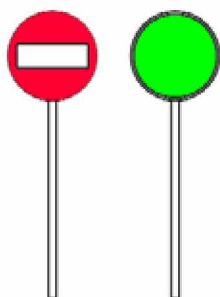

Palete de semnalizare

3. Dispozitive luminoase pentru dirijarea circulației pe benzi

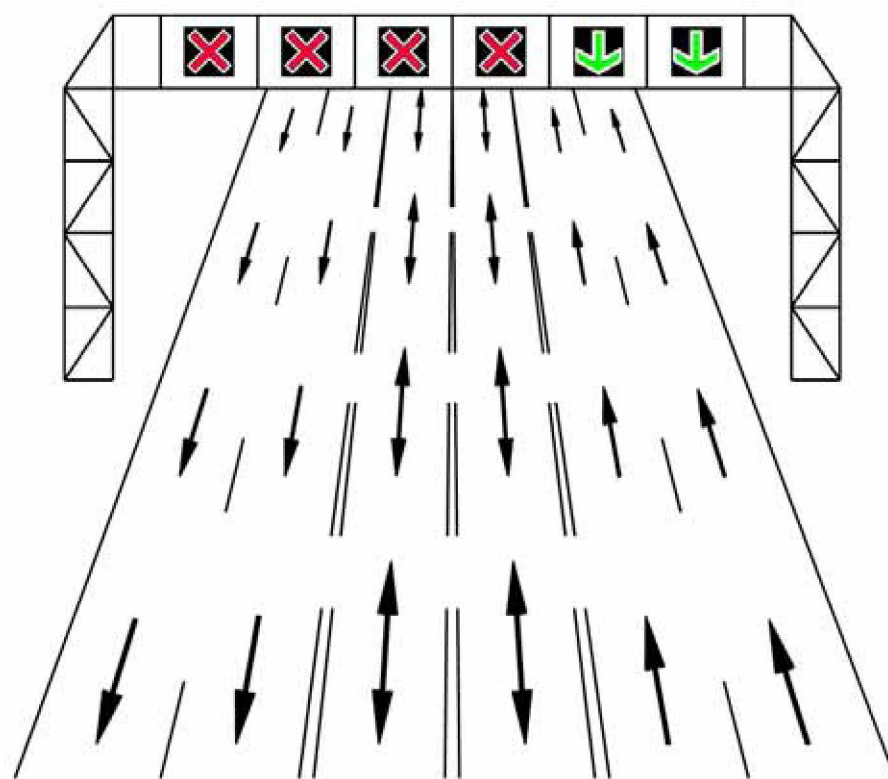
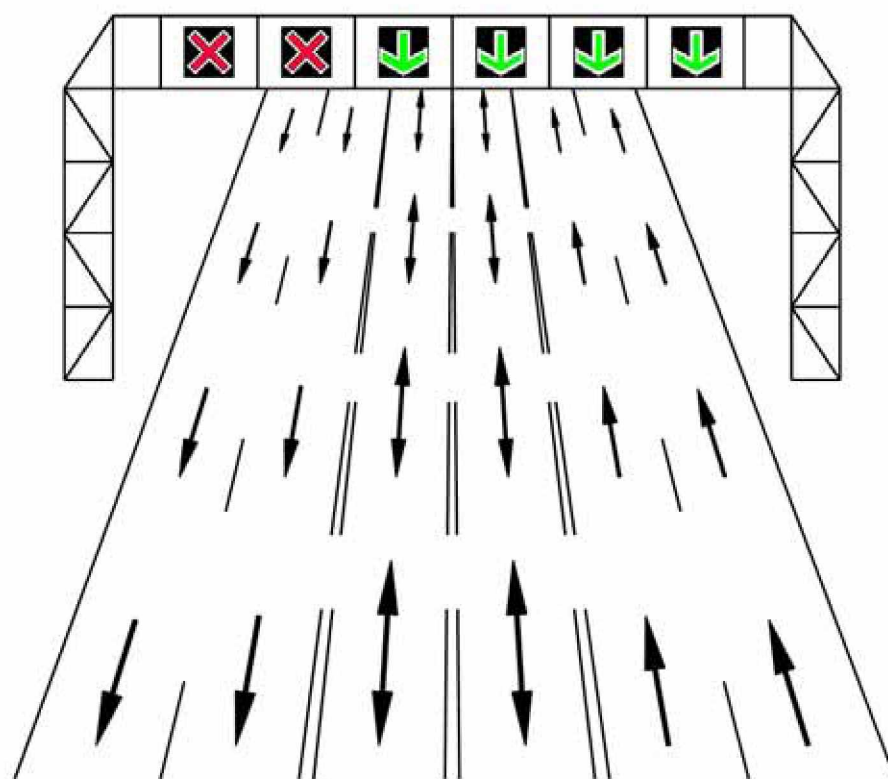

Dispozitive luminoase pentru dirijarea circulației pe benzi reversibile



Panou cu mesaje variabile

MARCAJE RUTIERE

a) Longitudinale

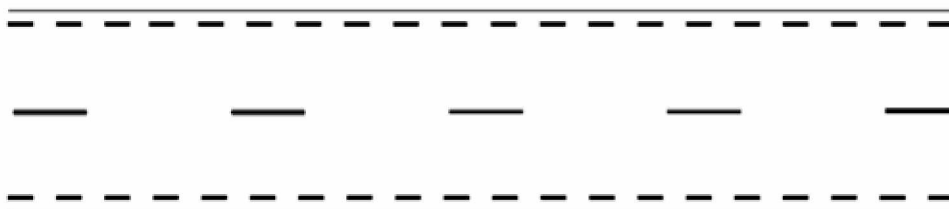

Marcaj de separare a sensurilor de circulație format dintr-o linie discontinuă simplă. Marcaj de delimitare a părții carosabile cu linie discontinuă

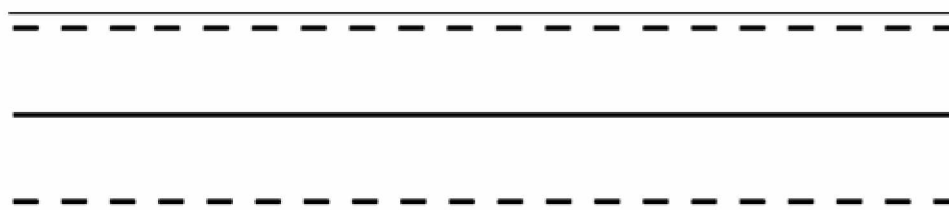

Marcaj de separare a sensurilor de circulație format dintr-o linie continuă simplă. Marcaj de delimitare a părții carosabile cu linie discontinuă

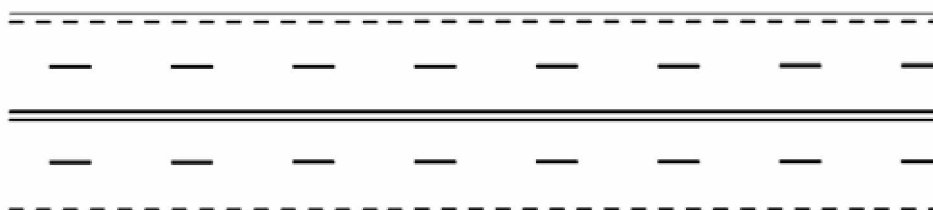

Marcaj de separare a sensurilor de circulație format dintr-o linie continuă dublă. Marcaj de delimitare a benzilor de circulație de același sens cu linie discontinuă. Marcaj de delimitare a părții carosabile cu linie discontinuă

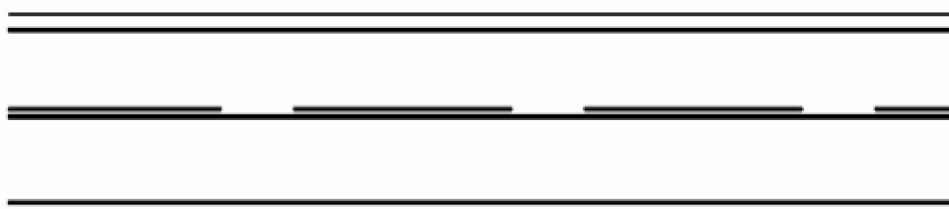

Marcaj de separare a sensurilor de circulație format dintr-o linie continuă, dublată cu una discontinuă. Marcaj de delimitare a părții carosabile cu linie continuă

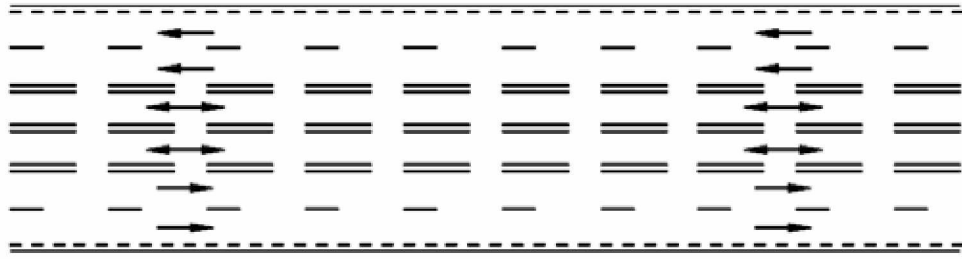

Marcaj pentru benzi cu circulația reversibilă

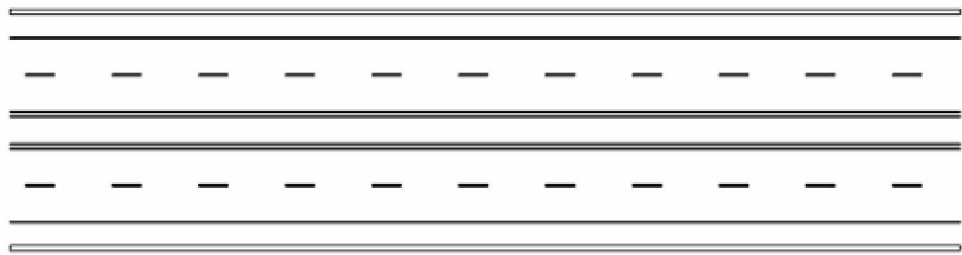

Marcaj pe drumuri cu zona verde de separare a sensurilor de circulație

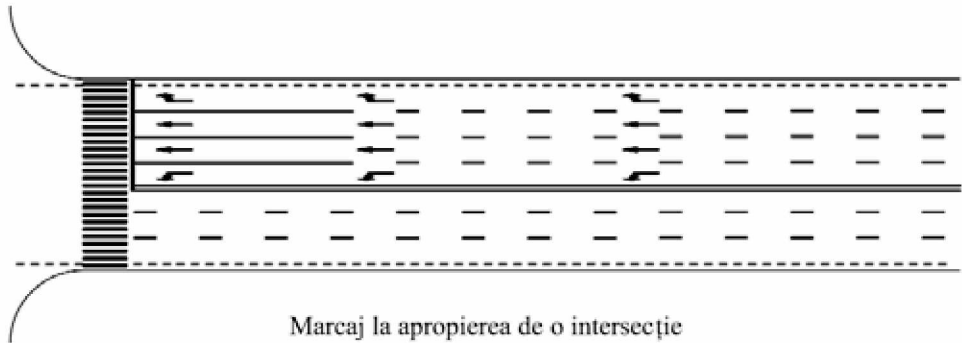

Marcaj la apropierea de o intersecție

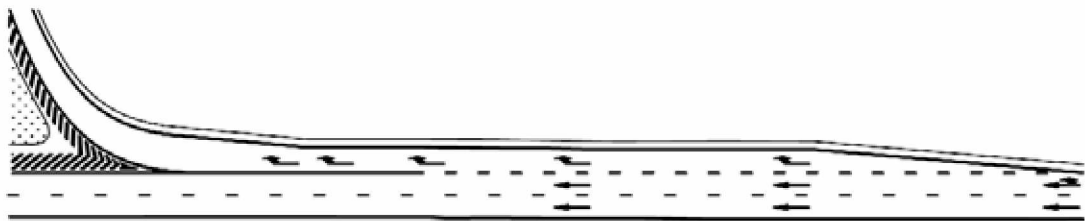

Marcajul pe o bandă de decelerare

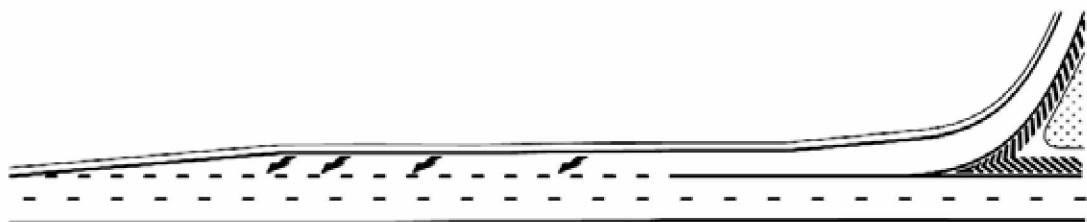

Marcajul pe o bandă de accelerare



Marcajul benzii suplimentare pentru vehicule lente



Marcajul benzii de stocaj pentru virajul la stânga

b) Transversale

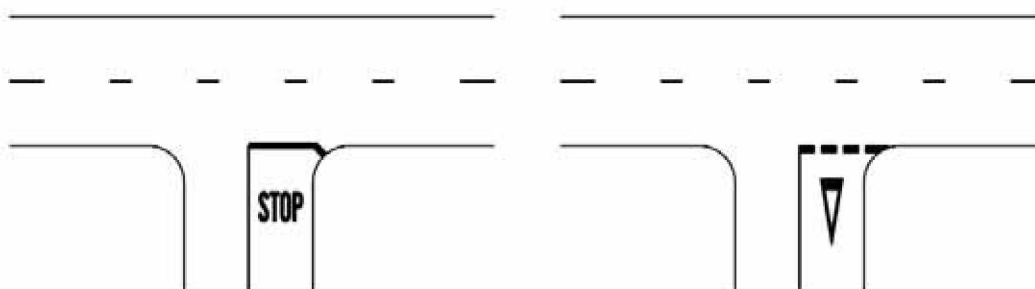

Marcaj de oprire și cedare a trecerii

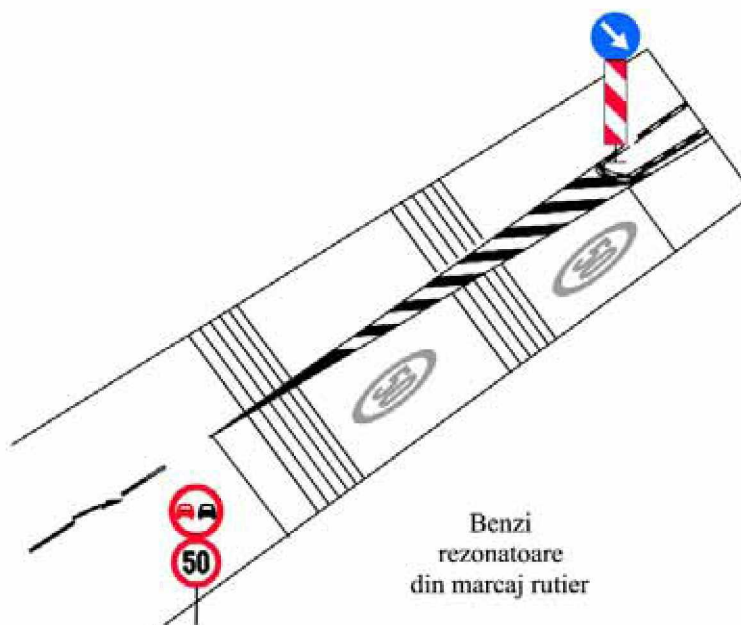

Benzi rezonatoare din marcaj rutier

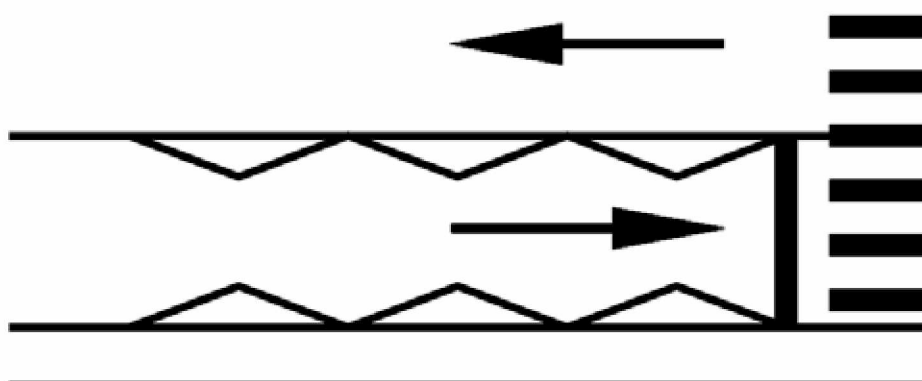
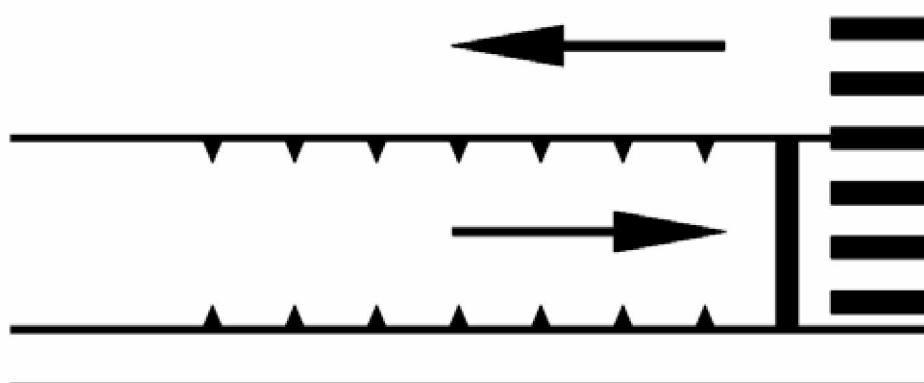
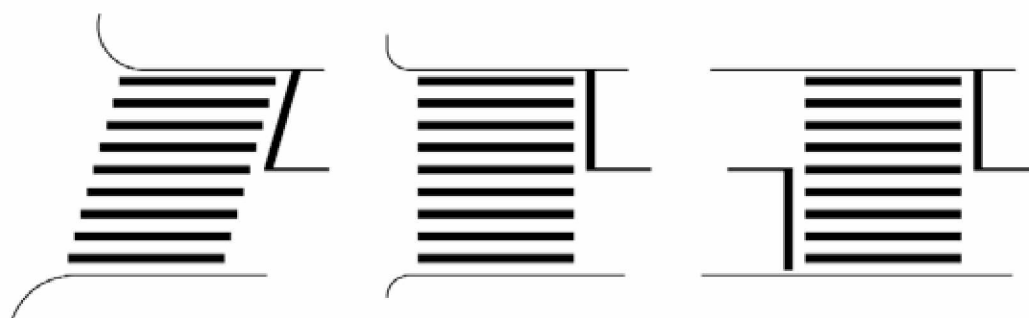

Marcaje de traversare pentru pietoni

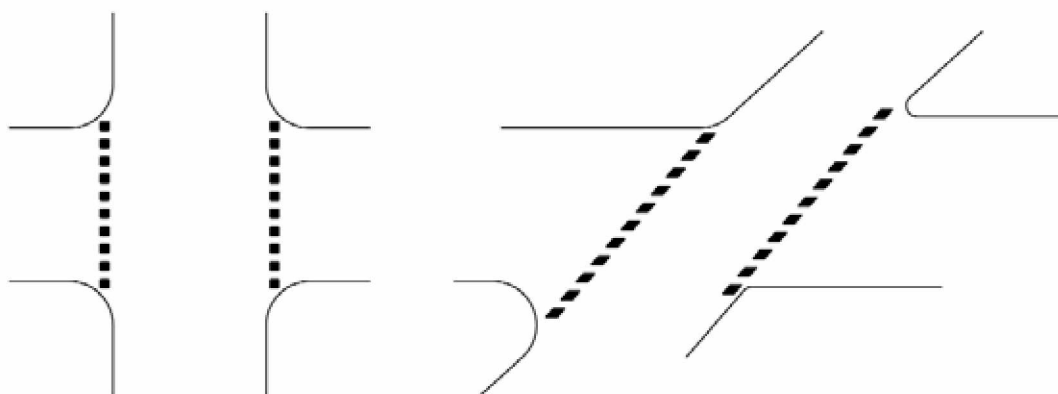

Marcaj de traversare pentru biciclete

c) Diverse

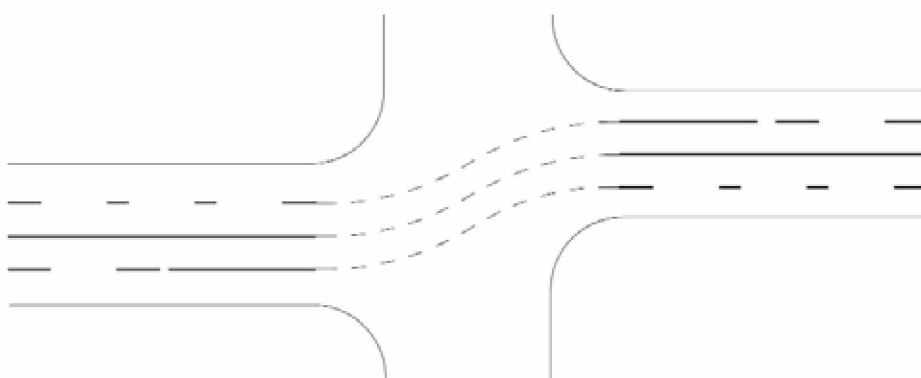

Marcaj de ghidare la traversarea unei intersecții

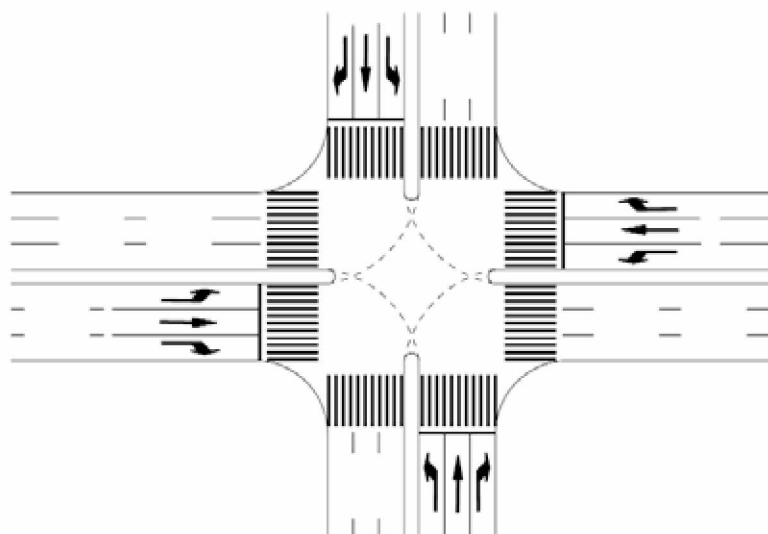

Marcaj de ghidare în intersecție

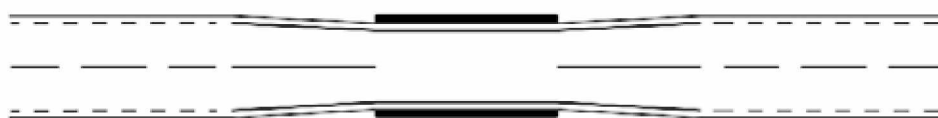

Marcaj pentru spații înguste



Marcaj la îngustarea drumului cu o bandă pe sens



Marcaj pe drum cu trei benzi pentru alocarea alternativă a doua benzi pentru unul sau celălalt sens de circulație

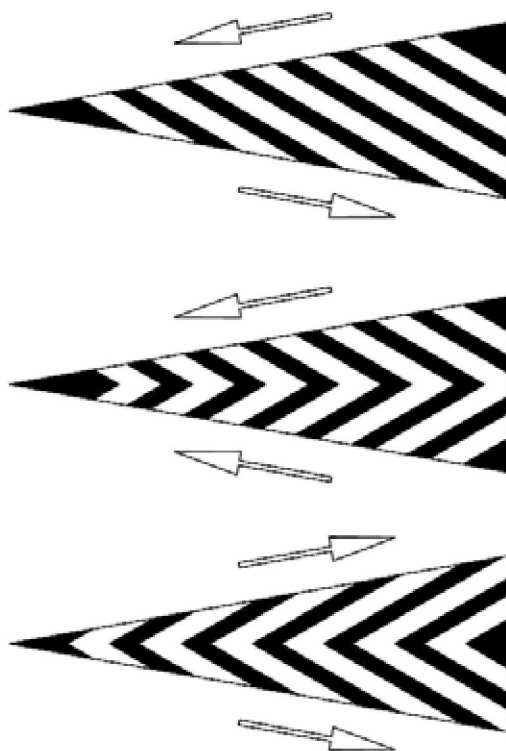

Spații interzise circulației



Interzicerea staționării

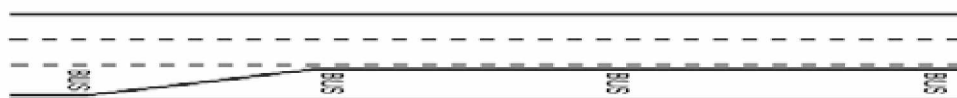

Marcajul benzii rezervate circulației autovehiculelor de transport persoane



Stație autovehicule de transport persoane

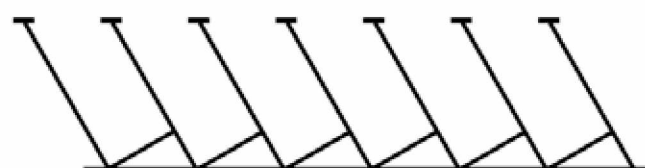
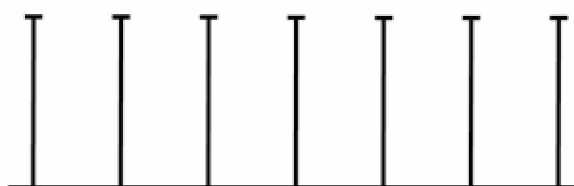

Locuri de parcare

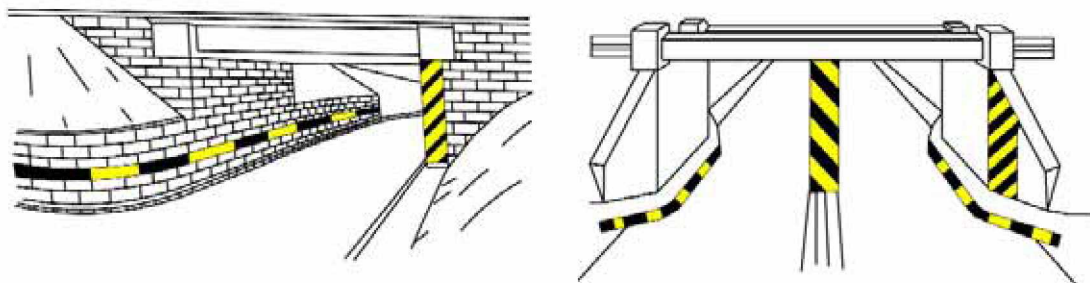
d) Laterale

Marcaje pe ziduri de sprijin și pe infrastructurile pasajelor inferioare

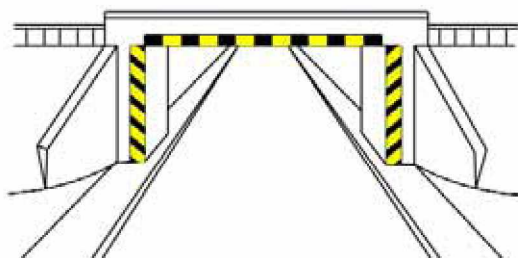

Marcaje la pasaje care nu au asigurat gabaritul de înălțime

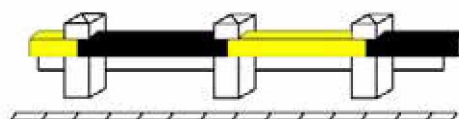
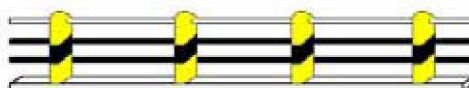
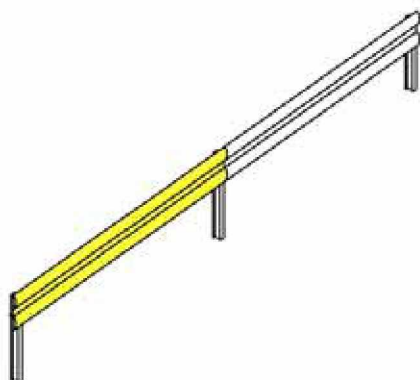

Marcaje pe parapete

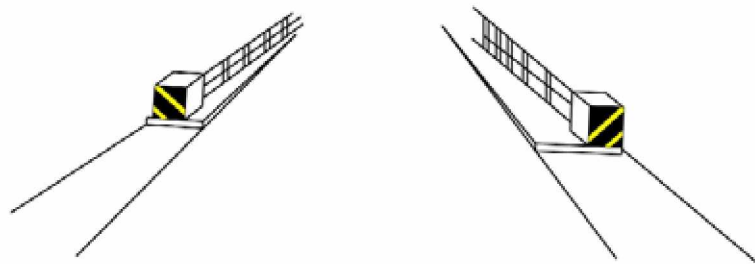

Marcaje pe coronamentele podurilor



Marcaje la refugii pe partea carosabilă

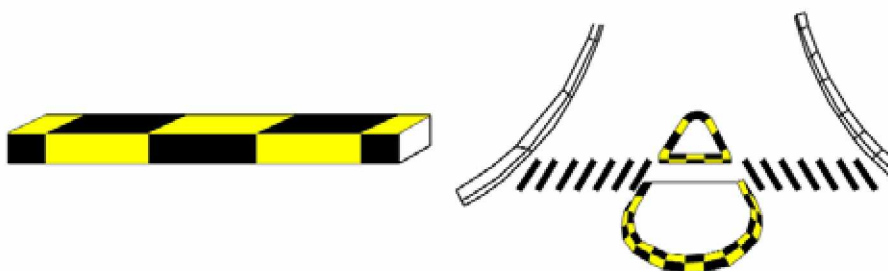

Marcaje pe borduri

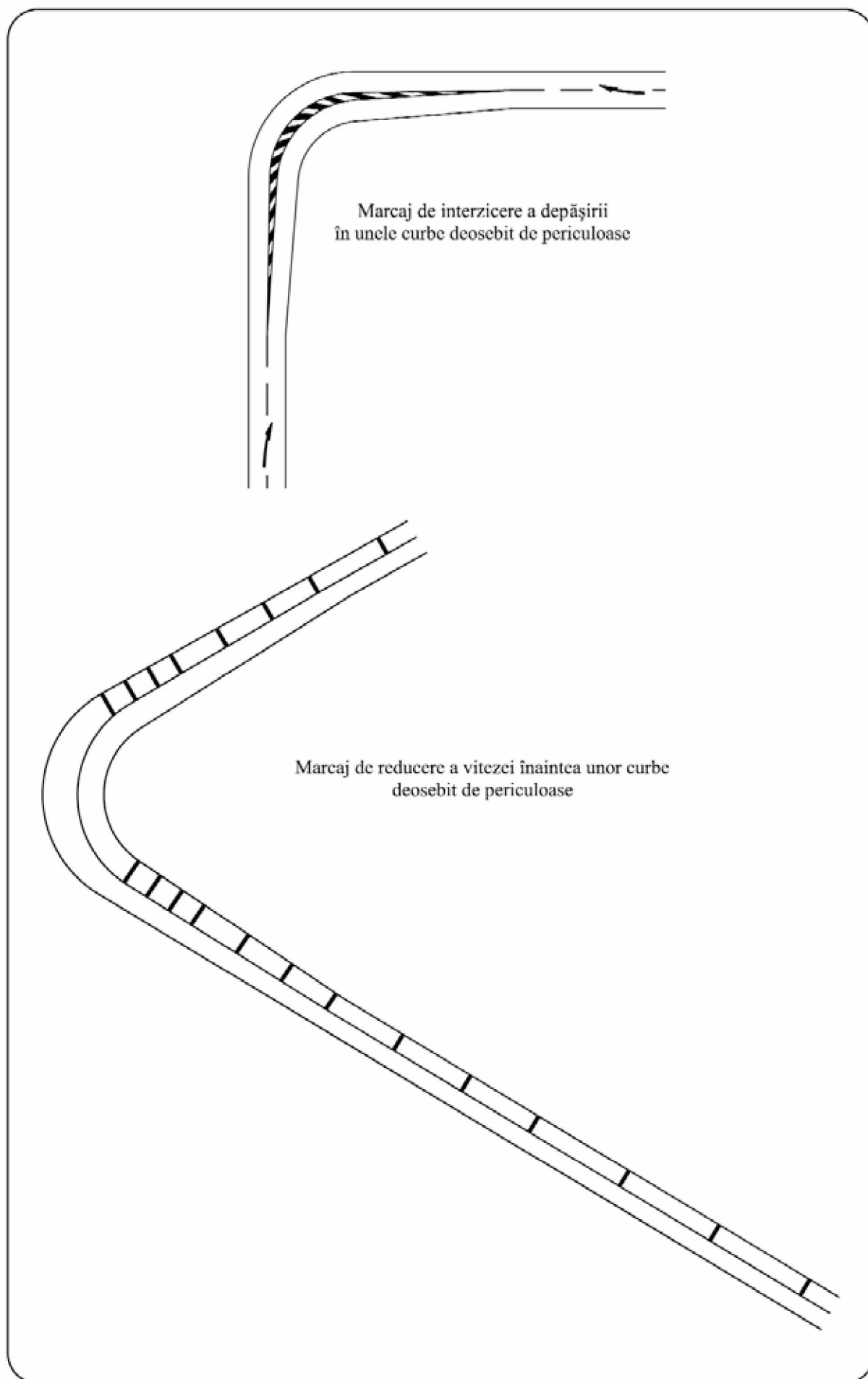

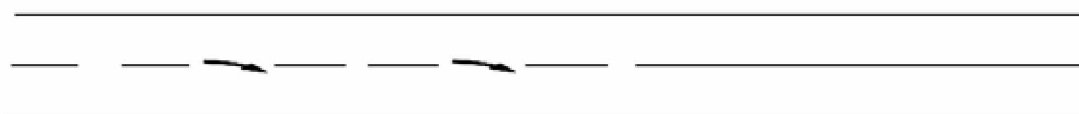

Săgeți de revenire pe banda aferentă sensului de mers



Săgeți de schimbare a benzii de circulație



Marcaje inscripționate pe partea carosabilă

**e) Marcaje temporare pentru semnalizarea
lucrărilor în zona drumului public**

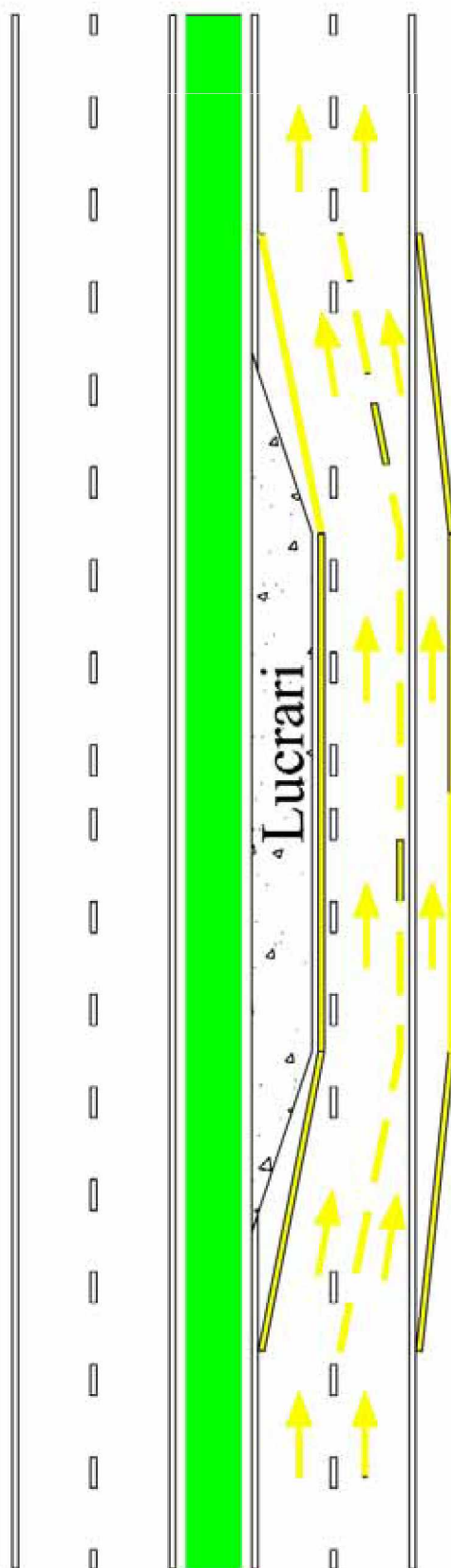

SEMNALELE POLIȚISTULUI



Atenție oprire



Oprire



Oprire



Oprire



Oprire



Măriți viteza



Reduceți viteza

SEMNALELE POLIȚISTULUI DE PE MOTOCICLETA DE POLIȚIE



Oprire



Reduceți viteza



Oprire

SEMNALELE POLIȚISTULUI DIN AUTOVEHICULUL DE POLIȚIE



Oprire

MESAJE VARIABLE TRANSMISE CU DISPOZITIVE LUMINOASE INSTALATE PE AUTOVEHICULELE DE POLIȚIE



Mesajele afișate:

1. STOP POLIȚIA
2. ATENȚIE PERICOL
3. CONCURS SPORTIV
4. MENȚINEȚI ORDINEA
5. ELIBERAȚI ZONA
6. ELIBERAȚI BANDA
7. URMAȚI POLIȚIA
8. GABARIT DEPĂȘIT
9. COLOANĂ OFICIALĂ
10. CONTROL POLIȚIA
11. REDUCEȚI VITEZA
12. ATENȚIE BLOCAJ
13. ATENȚIE ACCIDENT
14. CIRCULAȚI

SEMN DISTINCTIV PENTRU CONDUCĂTORII DE AUTOVEHICULE CU VECHIMEA ÎN CONDUCERE MAI MICĂ DE UN AN



EDITOR: PARLAMENTUL ROMÂNIEI — CAMERA DEPUTAȚILOR

„Monitorul Oficial” R.A., Str. Parcului nr. 65, sectorul 1, București; C.U.I. 427282; Atribut fiscal R,
IBAN: RO55RNCB0082006711100001 Banca Comercială Română — S.A. — Sucursala „Unirea” București
și IBAN: RO12TREZ7005069XXX000531 Direcția de Trezorerie și Contabilitate Publică a Municipiului București
(alocat numai persoanelor juridice bugetare)

Tel. 318.51.29/150, fax 318.51.15, E-mail: marketing@ramo.ro, Internet: www.monitoruloficial.ro

Adresa pentru publicitate: Centrul pentru relații cu publicul, București, șos. Panduri nr. 1,
bloc P33, parter, sectorul 5, tel. 411.58.33 și 410.47.30, fax 410.77.36 și 410.47.23

Tiparul: „Monitorul Oficial” R.A.



5 948368 120525